



**SVENSKA
SKIDFÖRBUNDET**[®]
SWEDISH SKI ASSOCIATION

ALPINA TÄVLINGSREGLER

Utgåva november 2023



Svenska Skidförbundet

Riksskidstadion, SE-791 19 FALUN

Telefon: +46 (0)10-708 69 00

Webb: www.skidor.com

Huvudsponsor





INNEHÅLL

SEKTION I – ALLMÄNNA BESTÄMMELSER

INNEHÅLL	2
SEKTION I – ALLMÄNNA BESTÄMMELSER	5
A. GEMENSAMMA REGLER FÖR SSF:s TÄVLINGSGRENAR.....	5
§100 Definition av tävlings- och motionsevenemang på skidor/snowboard/rullskidor	5
§ 101 Tävlingsgrenar	6
§102 Tävlingars indelning, benämning, tillämpning och kungörelse	9
§103 Tävlingsår och klassindelning	10
§104 Lagtävling	10
§105 Ansökan och sanktionsavgifter	11
§106 Inbjudan till tävling	12
§107 Anmälan till tävling	12
§108 Tävlingspriser	14
§109 Uppskjutande, avbrytande, förflyttning eller inställande av tävling.....	14
§110 Rapport och resultatlista från tävling.....	14
§111 Representationsbestämmelser i tävling	14
§112 Förbunds försäkring	16
§113 Reseersättning och traktamente	17
§114 Tävländes och ledares skyldigheter samt straffpåföljd.....	17
§115 Firmainflytande och reklam	18
§116 Television, radio och nya media.....	19
§117 Bestämmelser för mästerskapstävlingar.....	19
§118 Dopning och vadållning vid tävling.....	20
§119 Dispens, tolkning och tvister	21
§120 Litteratur.....	21
B ALPINT	21
§130 Åldersindelning	21
SEKTION II – TEKNISKA BESTÄMMELSER	23
A. Organisation	23
§ 601 Organisationskommittén.....	23
§ 602 Tävlingskommittén och dess uppgifter.....	23
§ 603 Tävlingsfunktionärer	23
§ 604 Tävlingsjuryn	25
§ 605 Lagledarmöte.....	27
§ 606 Förbundsrepresentation	27
§ 607 Nationell TD.....	27
§ 608 Bansättare	28
B. Tekniska evenemang och förberedelser.....	28
§ 610 Godkännande av tävlingsbackar.....	28
§ 611 Tävlingsbanan	28
§ 612 Start- och målplats	29



§ 613	Speciella bestämmelser för slalom	31
§ 614	Speciella bestämmelser för storslalom	35
§ 615	Speciella bestämmelser för Super G	37
§ 616	Speciella bestämmelser för störtlopp	39
§ 617	Kombinerade alpina tävlingar/ Alpin kombination	43
§ 618	Parallell	44
§ 619	Knockoutslalom	49
§ 620	Elljustävlingar	51
C.	Tävlingen och de tävlande	51
§ 621	Ranking och lottning av startordning	51
§ 622	Deltagarantalet	53
§ 623	Nummerlappar	53
§ 624	Föråkare	53
§ 625	Gul Flagg	53
§ 626	Utrustning	54
§ 627	Slalomkäppar	54
D.	Start och tidtagning	55
§ 630	Startmetod	55
§ 631	Startposition och startkommando	55
§ 632	Försenad start	56
§ 633	Omstart	56
§ 634	Tidtagning	57
§ 635	Bedömning	58
§ 636	Förbindelse på banan	60
§ 637	Resultatlistan	60
§ 638	Officiell anslagstavla	61
E.	Diskvalifikation	61
§ 640	Diskvalifikation	61
§ 641	Protest	61
§ 642	Överklagande	62
§ 650	Litteratur	62
SEKTION III – SPECIALBESTÄMMELSER – BILAGOR		63
Bilaga 1	Utdelningsprinciper för mästerskapstecken	
Bilaga 2	Blankett för övergång till annan förening	
Bilaga 3	Checklista för fallhöjd, antal portar och antal svängar	
Bilaga 4	Rekommendationer för alpina skidtävlingar i sträng kyla	



FÖRKORTNINGAR OCH FÖRKLARINGAR

ADS	=	Anti Doping Sverige
DM	=	Distriktsmästerskap
FIS	=	Internationella Skidförbundet
GDPR	=	General Data Protection Regulation (Allmänna Dataskyddsförordningen)
GM	=	Göteborgsmästerskap
ICR	=	International Competition Rules
JDM	=	Juniordistriktsmästerskap
JSM	=	Svenskt juniormästerskap
LVC	=	Lilla Världscupen
NoM	=	Norrlandsmästerskap
OS	=	Olympiska Spel
RF	=	Sveriges Riksidrottsförbund
RM	=	Riksmästerskap
SDF	=	Specialdistriktsförbund
SM	=	Svenskt mästerskap
SOK	=	Sveriges Olympiska Kommité
SSF	=	Svenska Skidförbundet
SSF TA	=	Svenska Skidförbundets Tävlingsadministrativa system
SvM	=	Svealandsmästerskap
TD	=	Teknisk delegat (FIS)
UDM	=	Ungdomsdistriktsmästerskap
USM	=	Svenskt ungdomsmästerskap
WADA	=	World Anti-Doping Agency
VM	=	Världsmästerskap



SEKTION I – ALLMÄNNA BESTÄMMELSER

A. GEMENSAMMA REGLER FÖR SSF:s TÄVLINGSGRENAR

§100 *Definition av tävlings- och motionsevenemang på skidor/snowboard/rullskidor*

Svenska Skidförbundet har följande definitioner av begreppen tävling och motionsevenemang:

101.1 **Tävling**

Tävling i till förbundet anslutna skidgrenar hanteras enligt föreliggande tävlingsregler.

Arrangör av tävling är en förening, eller allians av flera föreningar, ansluten till Svenska Skidförbundet.

Tävlingar benämns enligt tävlingsreglerna; internationell, nordisk, nationell, landsdels-, regions-, distrikts- eller klubbtävling. Se 0.

Tävling skall i god tid före säsongen godkännas i SSF:s tävlingsadministrativa system (SSF TA) av SSF när det gäller internationella och SM-tävlingar – eller av SDF när det gäller nationella och distriktstävlingar. Se § 105.

Sanktionsavgifter fastställda av FIS faktureras respektive arrangör av SSF. Tävlingsavgift skall redovisas i SSF TA senast 10 dagar efter tävlingens genomförande. Eventuella sanktionsavgifter till SDF betalas enligt SDF:s bestämmelser.

Deltagare i tävling skall tillhöra en förening som är ansluten till SSF.

I alla sanktionerade internationella tävlingar skall deltagare inneha FIS-licens, även utländska åkare.

101.2 **Motionsevenemang**

Avser motions- och propagandaevenemang på skidor vilka riktar sig till skidmotionärer i alla åldrar. Motionslopp med motionsklasser räknas också till denna kategori.

Sanktion av motionsevenemang skall sökas, före säsongen, hos SSF respektive SDF. Se § 105.

Deltagare i sanktionerade motionsevenemang och propagandaaktiviteter på skidor samt motionsklasser kan anmälas individuellt och utan krav på föreningstillhörighet.



Tävlingsavgift skall redovisas i SSF TA senast 10 dagar efter arrangemangets genomförande. Eventuella sanktionsavgifter till SDF betalas enligt SDF:s bestämmelser.

§ 101 *Tävlingsgrenar*

SSF:s verksamhetsprogram upptar följande tävlingsgrenar:

§ 101.1 **Alpint som indelas i:**

- Slalom
- Storslalom
- Super G
- Störtlopp
- Kombination/Alpin kombination
- Parallell
- Knockoutslalom

§ 101.1.2 **Grasskiing som indelas i:**

- Slalom
- Storslalom
- Super G
- Störtlopp
- Kombination/Alpin kombination
- Parallell
- Knockoutslalom

§ 101.2 **Backhoppning som indelas i:**

- Skidflygning
- Stor backe
- Normal backe
- Mellan backe
- Liten backe
- Laghoppning

§ 101.3 **Freeriding som indelas i:**

- Big Air
- Halfpipe
- Slopestyle



§ 101.4 Freestyle som indelas i:

- Hopp/Aerials
- Puckel
- Parallellpuckel

§ 101.5 Längdåkning som indelas i:

- Tävlingar med intervallstart
- Tävlingar med masstart
- Skiathlon
- Jaktstart
- Individuell sprint
- Sprintstafett
- Stafett
- Långlopp
- Ski-Cross Längd
- Patrulltävling

101.5.1 Längdåkning består av två tekniker:

- Klassisk teknik
- Fri teknik

101.5.2 Rullskidor som indelas i:

- Tävlingar med intervallstart
- Tävlingar med masstart
- Skiathlon
- Jaktstart
- Individuell sprint
- Sprintstafett
- Stafett
- Långlopp
- Backetävling med intervall-, jakt- eller masstart

101.7.1 Rullskidor består av två tekniker:

- Klassisk teknik
- Fri teknik



101.6 Nordisk kombination (kombination av backhoppning och längdåkning) som indelas i:

- Individuell start
- Sprint
- Lag

101.8 Skicross som indelas i:

- Skicross
- Sprint Skicross

101.9 Snowboard som indelas i:

- Racing: Slalom, Storslalom, Parallellslalom, Parallellstorslalom och Snowboardcross
- Freestyle: Big Air, Slopestyle och Halfpipe

101.10 Speedski som indelas i:

- S1 (special)
- S2 (standard)

101.11 Telemark som indelas i:

- Classic
- Sprint
- Parallell Sprint
- Storslalom
- Parallell slalom

101.13 Samtliga tävlingsgrenar är öppna för damer och herrar.

101.14 I samtliga tävlingsgrenar utom stafetter kan tävling ske dels individuellt, dels i två- eller flermannalag, varvid de individuella resultaten sammanräknas.



§102 *Tävlingars indelning, benämning, tillämpning och kungörelse*

102.1 **Indelning och benämning**

- 102.1.1 Klubbträningar – öppna uteslutande för medlemmar i den arrangerande föreningen.
- 102.1.2 Allmänna tävlingar – öppna för medlemmar från flera föreningar.
- 102.1.3 Mästerskapstävlingar

Allmänna tävlingar är följande:

- 102.2.1 Distriktstävlingar – öppna för föreningar anslutna till SSF och tillhörande samma distrikt.
- 102.2.2 Regionstävlingar – öppna för föreningar anslutna till SSF och tillhörande distrikt som ingår i en av SSF förutbestämd region.
- 102.2.3 Landsdelstävlingar – öppna för föreningar anslutna till SSF och tillhörande distrikt som ingår i en av SSF förutbestämd landsdel.
- 102.2.4 Nationella tävlingar – öppna för alla föreningar anslutna till SSF.
- 102.2.5 Nordiska tävlingar – öppna för föreningar tillhörande skidförbunden i Norden.
- 102.2.6 Internationella tävlingar – öppna för alla föreningar tillhörande landsförbund anslutna till FIS.

102.3 **Mästerskapstävlingar är följande:**

- 102.3.1 SM-, JSM-, USM- och Master-SM – öppna för alla föreningar anslutna till SSF.
- 102.3.2 GM-, SvM- och NoM-tävlingar – öppna för föreningar anslutna till SSF och tillhörande distrikt inom respektive landsdel.
- 102.3.3 DM-, JDM och UDM-tävlingar – öppna för föreningar anslutna till SSF och tillhörande respektive distrikt.

102.4 **Tillämpning**

- 102.4.1 Vid internationella och nordiska tävlingar tillämpas FIS:s tävlingsregler.
- 102.4.2 Vid samtliga övriga tävlingar i Sverige gäller Svenska Skidförbundets tävlingsregler.

102.5 **Kungörelse**



- 102.5.1 Med kungörelse av tävling avses införande av tävlingen (datum, tävlingsort m.m.) i SSF TA tävlingskalender samt för internationella tävlingar även i FIS:s tävlingskalender.
- 102.5.2 Allmänna tävlingar och mästerskapstävlingar skall kungöras i SSF TA tävlingskalender.
- 102.5.3 Internationella tävlingar kungörs även i FIS tävlingskalender.

§103 *Tävlingsår och klassindelning*

103.1 **Allmänna bestämmelser**

- 103.1.1 Tävlingsår = tävlingssäsong = 1/7 - 30/6

Kalenderår = 1/1 - 31/12

FIS licensår = 1/7 - 30/6

- 103.1.2 Tävlende tillhör viss åldersgrupp under tävlingssäsong utifrån vad vederbörande fyller under kalenderåret som tävlingssäsongen slutar i.

Exempel: Tävlende som fyller 15 år under kalenderåret 1/1 - 31/12 tävlar i klassen 15 år fr.o.m. 1/7.

Grenspecifika åldersindelningar återfinns i respektive grens tävlingsregler.

§104 *Lagtävling*

- 104.1 Lagtävlingar är av två slag:

- 104.1.1 Tävlingar med föranmälda lag över en totaldistans uppdelad på olika delsträckor som stafett eller enligt patrulltävlingprincipen.

- 104.1.2 Tävlingar med icke föranmälda lag, där den sammanlagda tiden eller poängen av två eller flera individuella resultat avgör lagets (föreningens) slutresultat och placering.

- 104.2 Ett lag kan bestå av två eller flera lagmedlemmar.

- 104.3 Blandade lag av män och kvinnor får förekomma.

- 104.4 Om i tävling för till exempel 3-mannalag, två eller flera "tredjemän" har samma individuella slutresultat, skall alla "tredjemän" inräknas i laget. Endast en av "tredjemännens" individuella slutresultat utgör emellertid del i lagresultatets sammanlagda tid eller poäng.

- 104.5 Om två lag eller flera når samma slutresultat (samma sluttid) erhåller de samma placering, varvid den inbördes ordningen i resultatlistan



avgörs av den sammanlagda platssiffran. För mästerskapstävlingar gäller bestämmelser i utdelningsprinciper för mästerskapstecken i bilaga 1.

- 104.6 Om platssiffran enligt 0 är densamma för båda lagen, går det lag före vars sista lagmedlem har den lägsta individuella platssiffran.
- 104.7 Lagpris får utdelas endast om minst två (2) lag startat.
- 104.8 Då lagtävling förekommer skall denna samt de regler som gäller kungöras i inbjudan till tävling.

§105 *Ansökan och sanktionsavgifter*

105.1 **Ansökan om tävling**

- 105.1.1 Ansökan om att få anordna allmänna tävlingar och mästerskapstävlingar görs via SSF TA och prövas och avgörs;
 - 105.1.1.1 ifråga om nationella och distriktstävlingar av SDF.
 - 105.1.1.2 ifråga om GM- SvM-, NoM-tävlingar av Götalands-, Svealands- respektive Norrlandsdistrikten i samråd mellan berörda distrikt.
 - 105.1.1.3 ifråga om nordiska tävlingar samt svenska mästerskap (SM-, JSM-, USM- och Veteran SM) av SSF. När det gäller SM-, JSM-, USM- och Master-SM skall ansökan också göras på av förbundet fastställd blankett.
 - 105.1.1.4 ifråga om landsdels- och riksfinaler av ungdomspropagandatävlingar, cuper av rikskaraktär samt OS-/VM-tester av SSF.
 - 105.1.1.5 ifråga om internationella tävlingar av FIS/WST på grundval av SSF:s yttrande.
 - 105.1.1.6 Ansökan om SM, JSM, USM och tävling med FIS-status skall göras på separat blankett till SSF före nästkommande säsong, enligt respektive grens tävlingsregler. Blankett finns på SSF:s webbplats, www.skidor.com. Efter godkännande av SSF skall tävlingen snarast läggas in i tävlingskalendern i SSF TA. Övriga nationella och distriktstävlingar ansöks via SSF TA och godkänns av respektive SDF.
 - 105.1.1.7 Förening som vill arrangera tävling i annat SDF än det egna skall, utöver ansökan hos eget SDF, även ansöka om detta hos det SDF i vilken tävlingen skall arrangeras.



105.1.1.8 Reservort/er skall anges i inbjudan till tävling. I mästerskapstävlingar och tävlingar av rikskaraktär är reservorter obligatoriska. Undantag kan förekomma i respektive grens tävlingsregler.

105.2 Sanktionsavgifter

105.2.1 För internationella tävlingar som sanktioneras av FIS faktureras respektive arrangör enligt FIS regelverk i slutet av varje tävlingssäsong. Avgift skall erläggas för att sanktion av internationell tävling skall ges vid senare tillfälle.

105.2.2 Uttag av ytterligare sanktions- och tävlingsavgifter avgörs av respektive SDF.

§106 Inbjudan till tävling

106.1 Beträffande kungörelse, se 0. Inbjudan till samtliga tävlingar sanktionerade av SDF/SSF kungörs i SSF:s tävlingskalender i SSF TA. I inbjudan skall anges datum för senaste anmälningsdag.

§107 Anmälan till tävling

107.1 Anmälan

107.1.1 Anmälan till deltagande i tävling sker via SSF TA av den tävlandes förening eller den tävlande själv.

107.2 Tävlände får icke anmälas till mer än en tävlingsplats och klass på samma dag om det inte är möjligt att delta i samtliga tävlingar med hänsyn tagen till avstånd och starttider. Brott mot denna regel behandlas av berörd gren.

107.3 Anmälan skall innehålla den anmäldes FIS-kod (vid FIS-tävlingar), för- och efternamn, klass, förening, samt vilken tävling som avses.

107.4 Arrangör äger rätt att begränsa startfälten om förhållandena så kräver, vid t.ex. inbjudnings-, elljustävlingar samt tävlingar med gemensam start. Begränsningen skall beskrivas i inbjudan.

107.5 Anmälan till av FIS:s sanktionerade internationella tävlingar i utlandet insändes till SSF, som sänder anmälan till tävlingsarrangören. Vid internationella tävlingar i Norden görs anmälan via IdrottOnline.

107.6 Vid anmälan till av FIS, SSF och SDF sanktionerade tävlingar godkänner deltagaren att dennes namn, födelseår, föreningstillhörighet och resultat publiceras på Internet. Uppgifterna behandlas enligt GDPR, samt FIS:s och RF:s Internetpolicyer.



107.7 Anmälningavgifter

Anmälningavgiften skall betalas till arrangören före tävlingen eller på annat sätt som anges i inbjudan. Förbud mot förskottsbetalning får ej förekomma. Aktuella anmälningavgifter finns på SSF:s webbplats, www.skidor.com.

- 107.7.1 Anmälningavgifter till SM-, JSM-, USM- och RM-tävlingar, landsdels- och riksfinaler för ungdomspropagandatävlingar, cuper av rikskaraktär samt OS och VM-tester fastställs av SSF.
- 107.7.2 Anmälningavgifter till DM-, JDM- och UDM-tävlingar fastställs av respektive SDF, men får ej överstiga SSF:s regler för aktuella anmälningavgifter.
- 107.7.3 Anmälningavgifter till GM, SvM och NoM fastställs av berörda distrikt gemensamt, men får ej överstiga SSF:s regler för aktuella anmälningavgifter.
- 107.7.4 Anmälningavgift till övriga tävlingar fastställs av arrangören, men får ej överstiga SSF:s regler för aktuella anmälningavgifter.
- 107.7.5 Arrangören är skyldig att återbetala 50 % av anmälningavgiften, då arrangör måste inställa tävling eller officiell träning. Beträffande återbetalning av anmälningavgifter för tävlingar med mer än 3 000 deltagare samt svenska mästerskapstävlingar kan efter särskild framställan annan överenskommelse träffas med SSF. För GM, SvM och NoM kan överenskommelse träffas med berörda distrikt gemensamt och för övriga mästerskapstävlingar med SDF.
- 107.7.6 Tillstånd om uttag av extra anmälningavgift i samband med flyttning av tävling (se 0) skall inhämtas från den organisation som sanktionerat tävlingen ifråga. Sådan extra anmälningavgift skall aviseras i god tid före tävlingen.
 - 107.7.6.1 Arrangör är skyldig att återbetala hela anmälningavgiften till åkare som lämnar återbud enligt de bestämmelser om återbetalning av anmälningavgifter som publiceras på SSF:s webbplats, www.skidor.com.
 - 107.7.6.2 Har avanmälan inte gjorts inom beskriven tid enligt 0 har arrangören rätt att ta ut anmälningavgiften.
 - 107.7.6.3 Anmälning förenings ansvarar alltid för att anmälningavgiften betalas även då åkare anmäler sig själv.



§108 *Tävlingspriser*

108.1 Priser vid barn-, ungdoms- och juniortävlingar bör vara pokaler, nyttopriser eller presentkort.

Priser vid senior och mastertävlingar kan utöver ovan vara prispengar.

Det åligger arrangör att betala ut prispengar och betala gällande skatt och sociala avgifter.

108.2 Bestämmelser för SM-, JSM-, USM- och Master SM, samt DM-, JDM- och UDM-tecken återfinns i bilaga 1.

§109 *Uppskjutande, avbrytande, förflyttning eller inställande av tävling*

109.1 Beslut om uppskjutande eller avbrytande av tävling skall omedelbart meddelas den organisation som sanktionerat tävlingen ifråga.

109.2 Nya anmälningar och därmed ny lottning tillåts endast med SSF:s medgivande i fråga om nationella och nordiska tävlingar samt SM-, JSM-, USM- och master-SM, OS-, VM-tester samt cuper av rikskaraktär och med vederbörligt SDF:s medgivande i fråga om övriga tävlingar. Vid internationella tävlingar har FIS regler företräde.

§110 *Rapport och resultatlista från tävling*

110.1 **Resultatlista**

110.1.1 Resultat från av SDF/SSF/FIS sanktionerade tävlingar skall direkt efter tävling rapporteras via SSF TA, i första hand med xml-fil och i andra hand med pdf-fil. FIS-tävlingar skall även rapporteras till FIS enligt FIS instruktioner.

110.2 **Tävlingsavgift/förbundsavgift**

Tävlingsavgift (även kallad förbundsavgift) skall inbetalas senast 10 dagar efter tävlingens genomförande. Gäller alla av SSF eller SDF sanktionerade junior-, senior- och master-tävlingar, inklusive motionsevenemang. Tävlingsavgiften skall inbetalas till SSF av arrangerande förening och specificeras på av SSF framtagna avgiftsrapport i SSF TA. Avgiften är 20 kr per svensk åkare, eller per förannmält lag i lagtävling, som deltog (startade) i tävlingen.

§111 *Representationsbestämmelser i tävling*

111.1 Representationsbestämmelserna nedan gäller representation i de skidgrenar som administreras av SSF.



111.2 Tävlingsdeltagare skall vara medlem i en till SSF ansluten förening, och får under tävlingssäsongen representera endast en förening.

111.2.1 Undantag (111.2.1.1 och 111.2.1.2)

111.2.1.1 Åkare äger rätt att representera olika föreningar i olika tävlingsgrenar. Se § 101.

111.2.1.2 Åkare som inom landet flyttat från en ort till en annan kan av SSF ges rätt att på den nya orten tävla för annan förening under samma tävlingssäsong. Framställan skall göras av åkaren själv och åtföljas av intyg att han/hon fullgjort sina skyldigheter mot sin förra förening och att denna inte har något att erinra mot föreningsbytet.

111.3 Senaste tidpunkt att inför ny tävlingssäsong övergå från en förening till annan är den 1 juli.

Åkaren skall, vid ev. övergång, senast den 1 juni skriftligt meddela sin moderförening att han/hon avser representera annan förening fr.o.m. nästa tävlingssäsong (1/7 - 30/6).

Om såväl avlämnande som mottagande förening är överens, får övergång ske efter detta datum, dock inte senare än den 1 november såvida inte bestämmelserna i 111.2.1.2 är tillämpliga. Anmälan om övergång för barn, ungdom och master görs via SSF TA. Anmälan om övergång för juniorer och seniorer sker enligt följande:

- Mottagande förening skall skriftligt och omedelbart anmäla övergången till SSF och berört SDF.
- Övergången anmäls på av SSF fastställd blankett och skall vara undertecknad av såväl den aktive som berörda föreningar. Se bilaga 2.

111.3.1 Undantag

Åkare som under en hel tävlingssäsong varken deltagit i sanktionerad tävling eller påtecknat övergångsansökan för ny förening äger rätt att omedelbart representera den nya föreningen.

111.4 I tävlingar, som sanktioneras av SSF och dess SDF, får endast till SSF anslutna föreningar och dess åkare delta.

111.4.1 Undantag

Åkare i förening ansluten till SSF och som också är medlem i korporationsidrottsförening äger rätt att representera sin korporationsförening i korporationstävlingar.



- 111.5 Förening ansluten till SSF får inte utan tillstånd av vederbörligt SDF vara medarrangör i tävling anordnad av icke SSF-ansluten förening.
- 111.5.1 Undantag
- Till SSF ansluten korporationsidrottsförening äger dock rätt att utan särskilt tillstånd medverka vid andra organisationers evenemang av tävlingar.
- 111.6 Icke svensk medborgare, som tillhör förening ansluten till SSF, äger rätt att som representant för den svenska föreningen delta i alla slag av svenska tävlingar. För mästerskapstävlingar gäller att ovannämnd åkare skall ha varit stadigvarande bosatt i Sverige i minst ett (1) år.
- Med stadigvarande menas att åkaren i minst ett år faktiskt bott i Sverige och haft en bostad, som stadigvarande stått till sitt förfogande.
- 111.7 I DM-, JDM- och UDM-tävlingar får endast föreningar delta (medlemmar i föreningar), med hemort inom vederbörande SDF-område för sådant mästerskap. Föreningar (medlemmar i föreningar) från andra distrikt får bjudas in att delta i tävlingen men deltar då inte i tävlingen om DM-titeln. Resultaten för DM tas fram genom att filtrera fram distriktets deltagare från tävlingens resultatlista.
- 111.8 Under en och samma tävlingssäsong får föreningsmedlem delta i DM-, JDM- och UDM-tävlingar i samma tävlingsgren endast inom ett distrikt (SDF-område).
- 111.8.1 Kommentar
- Föreningsmedlem får delta i DM-, JDM- och UDM-tävling i det distrikt inom vilket hans förening har sin hemort. Hans egen hemvist saknar sålunda betydelse härvidlag. Detta innebär att en inom x-distrikt boende person, som är medlem i förening med hemort i y-distrikt, är berättigad att delta i DM-, JDM- och UDM-tävling inom y-distriktet. Samma år får han dock inte delta i samma gren i DM-, JDM- och UDM-tävling anordnad inom annat distrikt.

§112 *Förbundsförsäkring*

112.1 **Föreningstillhörighet**

- 112.1.1 Skid- och snowboardåkare som deltar i evenemang sanktionerade av SDF/SSF/FIS, skall vara medlem i förening ansluten till SSF, d.v.s. vid alla dessa tävlingar krävs föreningstillhörighet.



112.1.2 Alla medlemsföreningar i SSF erlägger årligen en föreningsavgift, som består dels av årsavgift dels av en förbundsförsäkring.

112.2 Förbundsförsäkring för föreningens medlemmar

Förbundsförsäkringen innehåller en kollektiv olycksfallsförsäkring för medlemsföreningens samtliga medlemmar.

112.3 Förbundsförsäkringens giltighetstid

Den försäkringstid som tillämpas är SSF:s verksamhetsår, d.v.s. 1 juli - 30 juni.

112.4 Förbundsförsäkringens skydd

Försäkringen lämnar ersättning för direkta följder av olycksfallsskada som inträffar under försäkringstiden enligt gällande försäkringsvillkor.

112.5 Förbundsförsäkringens administration

Försäkringsadministrationen handhas av Folksam, se <https://www.folksam.se/forsakringar/idrottsforsakring/skidor> för vidare information.

112.6 Skadeanmälan

Anmälan om skada görs via <https://www.folksam.se/forsakringar/idrottsforsakring/skidor>

112.7 Kontroll av medlemskap/föreningsavgift/förbundsförsäkring

Kontroll av föreningens medlemskap och att årlig föreningsavgift erlagts sker genom SSF:s och SDF:s försorg.

§113 *Resersättning och traktamente*

113.1 Ersättning till deltagare som representerar förening eller SDF fastställs och utbetalas av respektive förening och SDF.

113.2 Ersättning till deltagare, som representerar SSF (landslagsdeltagare), fastställs och utbetalas av SSF.

113.3 För deltagande i Olympiska Vinterspel (OS) gäller SOK:s bestämmelser.

§114 *Tävlandes och ledares skyldigheter samt straffpåföljd*

114.1 Det åligger tävlande och ledare att väl känna till och noga följa FIS:s regler, se www.fis-ski.com och SSF:s tävlingsregler samt att rätta sig efter tävlingsledningens och tävlingsjuryns särskilda anvisningar.



- 114.2 Tävlände som ej följer FIS:s respektive SSF:s regler frångår omedelbart sin internationella tävlingslicens, FIS-kod, och SSF delger omgående hans/hennes namn till FIS.
- 114.2.1 Föreningsledare som ej följer FIS respektive SSF:s regler eller ej följer tävlingsledningens och tävlingsjurys särskilda anvisningar enligt 0, kan bestraffas av tävlingsjury/SSF med indragen ackreditering som innebär att han/hon ej har rätt att vistas inom tävlingsområdet.
- 114.3 Tävlände och ledare vid nationella tävlingar är skyldiga att hålla sig informerade om och underordna sig Anti Doping Sveriges (ADS) regler mot dopning, se www.antidoping.se
- 114.4 Tävlände och ledare vid internationella tävlingar är skyldiga att hålla sig informerade om och underordna sig WADA:s regler mot dopning, se www.wada-ama.org.
- 114.5 Okunnighet om reglerna utgör ej motiv för att underkänna protest eller dylikt mot samma tävlände eller ledare.
- 114.6 Föreningsledare eller aktiv, som gör sig skyldig till brott mot tävlingsreglerna kan bestraffas enligt ADS:s bestraffningsbestämmelser, se www.antidoping.se
- 114.7 Beträffande rätten att överklaga, se RF:s bestraffningsbestämmelser samt respektive grens bestraffningsbestämmelser.

§115 *Firmainflytande och reklam*

- 115.1 Vid internationella tävlingar (FIS-tävlingar) gäller att kommersiellt utnyttjande får endast ske i överensstämmelse med FIS:s bestämmelser, se www.fis-ski.com.
- 115.2 Berörd förening och tävlingsjury är ansvarig för att FIS:s respektive SSF:s regler beträffande reklam på utrustning inom tävlingsområdet efterlevs.
- 115.3 Tävlände som inte rättar sig efter tävlingsledningens, tävlingsfunktionärernas eller jurys direktiv kan diskvalificeras eller förbjudas att starta.
- 115.4 Tävlingsarrangör utfärdar legitimation för leverantör och deras servicepersonal för tävlingen i fråga. Sådan legitimationshandling medför rätt för vederbörande att uppehålla sig inom tävlingsområdet.
- 115.5 Det är inte tillåtet för vare sig leverantörers eller firmors servicepersonal att inom tävlingsområde göra reklam eller bära



firmamärken (reklam) på kläder och utrustning annat än i överensstämmelse med FIS:s respektive SSF:s regler härför, se www.fis-ski.com respektive www.skidor.com.

- 115.6 För att reglera SSF:s rättigheter vid större nationella, nordiska och internationella tävlingar så har varje gren inom SSF rätt att skriva avtal med arrangörer av dessa tävlingar. Varje gren bedömer självständigt vilka arrangörer man ingår avtal med.

§116 *Television, radio och nya media*

- 116.1 Med beaktande av FIS:s regler för elektronisk media, inklusive television, radio och nya media, är SSF förhandlingspart med Sveriges Television AB (SVT) och Sveriges Radio AB (SR) eller annan organisation om rättigheter till direkt- och efterhandssändning i television, radio och via Internet samt upptagningar för återsändning eller framställning och försäljning av upptagningarna i någon form. Detta gäller samtliga sanktionerade tävlingar.
- 116.1.2 Nya media är distribution och mottagning av digitalt innehåll (video, ljud, text, bilder et c.) till fasta, mobila och portabla enheter genom trådlös kommunikation, Internet och andra liknande teknologier.
- 116.2 SSF träffar avtal efter samråd med berörda arrangörer och förbehåller sig rätten till eventuell intäkt från sådana avtal.
- 116.3 SSF kan, efter särskild framställan från berörd arrangör, i händelse av direktsändning i television eller framställning och försäljning av upptagningarna i någon form besluta om eventuell andel till arrangören.
- 116.4 SSF kan överlåta TV- och sändningsrättigheterna för SM-tävlingar, vilket skall specificeras och överenskommas i särskilt avtal mellan SSF och SM-arrangör.
- 116.5 Vid direktsändning i TV av internationella tävlingar i landet skall arrangör iaktta mellan FIS och European Broadcasting Union (EBU) och/eller övrig organisation träffad överenskommelse om reklam.

§117 *Bestämmelser för mästerskapstävlingar*

- 117.1 Avtal med tillhörande evenemanganvisningar skall undertecknas av arrangör för SM, JSM och USM.
- 117.2 **Mästerskapstävlingar är:**
- Svenska Mästerskap (SM, JSM, USM och master-SM)



- Landsdelsmästerskap (Götalandsmästerskap (GM), Svealandsmästerskap (SM) och Norrlandsmästerskap (NoM))
 - Distriktsmästerskap (DM, JDM, UDM)
- 117.3 SM, JSM, USM och master-SM är SSF:s egna tävlingar och anordnas årligen av arrangörer som utses av SSF. SSF avgör vilka klasser som skall anordnas.
- 117.4 DM, JDM, och UDM anordnas årligen inom varje SDF av arrangörer som utses av respektive SDF. SDF avgör vilka DM-klasser som skall anordnas.
- 117.5 GM, SvM och NoM anordnas årligen av arrangör som utses av Götalands-, Svealands- respektive Norrlandsdistrikten. Berörda landsdelar/distrikt föreslår tävlingsdag och vilka klasser som skall anordnas.
- 117.6 Mästerskapstävlingar anordnas på tidpunkt som fastställs av SSF. Specifikation av mästerskapstävlingar återfinns under respektive grens tävlingsregler.
- 117.7 Fordringar för deltagande**
- I SM, JSM, USM och master-SM fordras att deltagaren är svensk medborgare. Icke svensk medborgare, som är stadigvarande bosatt i Sverige sedan minst ett (1) år och som är medlem i förening ansluten till SSF, äger rätt att delta. Se 0.
- 117.7.1 För deltagande i GM, SvM och NoM fordras att deltagaren är medlem i och representerar en förening som är ansluten till SSF och som tillhör ett distrikt inom respektive landsdel.
- 117.8 Beträffande utdelningsprinciper för mästerskapstecken, se bilaga 1.
- §118 Dopning och vadhållning vid tävling**
- 118.1 I dopningsfrågor vid nationella tävlingar gäller ADS:s regler och tillhörande bestraffningsregler, se www.antidoping.se
- 118.2 I dopningsfrågor vid internationella tävlingar gäller WADA:s regler och tillhörande bestraffningsregler, se www.wada-ama.org.
- 118.3 Tävlanade, tränare, lagmedlemmar, och tekniska tjänstemän får inte delta i vadhållning om tävlingens utgång i fråga om tävlingar där de är inblandade.
- 118.3.1 Vid brott mot paragraf 118.3 är SSF:s disciplinnämnd beslutande bestraffningsorgan.



§119 *Dispens, tolkning och tvister*

Av FIS antagna allmänna bestämmelser, tekniska regler och riktlinjer skall tillämpas vid internationella tävlingar i Sverige och har företräde före SSF:s bestämmelser vid dessa tävlingar. Dispens från tävlingsreglernas bestämmelser kan endast lämnas av SSF. I frågor som inte besvaras i föreliggande bestämmelser i SSF:s tävlingsregler skall arrangör vända sig till SSF eller till SSF:s för varje särskild tävling utsedd förbundsrepresentant, ekonomiska rådgivare och/eller teknisk delegat. Tvister beträffande tolkningen av tävlingsreglerna hänskjuts till och avgörs av SSF:s förbundsstyrelse.

§120 *Litteratur*

Följande och aktuell litteratur skall finnas tillgänglig hos arrangör:

- SSF:s tävlingsregler för aktuell tävlingsgren
- FIS:s tävlingsregler; ICR (gäller internationella tävlingar) för aktuell tävlingsgren

Aktuell förteckning över de regler och föreskrifter en arrangör bör ha kännedom om finns på respektive grensida på www.skidor.com.

B *ALPINT*

§130 *Åldersindelning*

130.1. Åldersindelning vid allmänna tävlingar skall förekomma enligt följande tabell:

OBS! Åkare får inte delta i annan åldersgrupp än i tabellen angivna.

Säsong	2023-2024	2024-2025	2025-2026	2026-2027
Ungdom 9-10 år (U 10)	2014-2015	2015-2016	2016-2017	2017-2018
Ungdom 11-12 år (U 12)	2012-2013	2013-2014	2014-2015	2015-2016
Ungdom 13-14 år (U 14)	2010-2011	2011-2012	2012-2013	2013-2014
Ungdom 15-16 år (U 16)	2008-2009	2009-2010	2010-2011	2011-2012
Juniörer 17-18 år (U 18)	2006-2007	2007-2008	2008-2009	2009-2010
Juniörer 19-21 år (U 21)	2003-2005	2004-2006	2005-2007	2006-2008
Seniorer 17-	-2007	-2008	-2009	-2010
Seniorer 22-	-2002	-2003	-2004	-2005
Veteraner 30-	-1994	-1995	-1996	-1997
Licensierade åkare (FIS)	-2007	-2008	-2009	-2010



För mästerskapstävlingar gällande utdelningsprinciper av mästerskapstecken se bilaga 1.

- 130.2. Åldersindelning Åldersindelning vid internationella tävlingar förekommer enligt följande tabell:
OBS! FIS regler gäller i sin helhet vid internationella tävlingar.

Säsong	2023-2024	2024-2025	2025-2026	2026-2027
Ungdom 13-14 år (U 14)	2010-2011	2011-2012	2012-2013	2013-2014
Ungdom 15-16 år (U 16)	2008-2009	2009-2010	2010-2011	2011-2012
Juniorer 17-18 år (U 18)	2006-2007	2007-2008	2008-2009	2009-2010
Juniorer 19-21 år (JUN)	2003-2005	2004-2006	2005-2007	2006-2008
Seniorer 17- (FIS)	-2007	-2008	-2009	-2010

- 130.3. Tävlingsklasser vid tävlingar förekommer enligt följande tabell:

Säsong	2023-2024	2024-2025	2025-2026	2026-2027
D / H 9-10 år	2014-2015	2015-2016	2016-2017	2017-2018
D / H 11-12 år	2012-2013	2013-2014	2014-2015	2015-2016
D / H 11 år	2013	2014	2015	2016
D / H 12 år	2012	2013	2014	2015
D / H 13-14 år	2010-2011	2011-2012	2012-2013	2013-2014
D / H 13 år	2011	2012	2013	2014
D / H 14 år	2010	2011	2012	2013
D / H 15-16 år	2008-2009	2009-2010	2010-2011	2011-2012
D / H 15 år	2009	2010	2011	2012
D / H 16 år	2008	2009	2010	2011
D / H 17-18 år	2006-2007	2007-2008	2008-2009	2009-2010
D / H 19-21 år	2003-2005	2004-2006	2005-2007	2006-2008
D / H 17-	-2007	-2008	-2009	-2010
D / H 22-	-2002	-2003	-2004	-2005
Veteraner 30-	-1994	-1995	-1996	-1997
Licensierade åkare (FIS)	-2007	-2008	-2009	-2010



SEKTION II – TEKNISKA BESTÄMMELSER

A. Organisation

§ 601 Organisationskommittén

Tävlingens organisationskommitté utses av arrangerande förbund eller klubb och kan vid större tävlingar bestå av: Organisationskommittén handhar alla förberedande arbeten av icke direkt tävlingsteknisk natur såsom inbjudningar m.m. och övriga arbeten som kan behöva göras i god tid innan tävlingen. Då tävlingens storleksgrad ej med nödvändighet kräver särskild organisationskommitté, kan tävlingskommittén (§ 602) fungera även som organisationskommitté.

§ 602 Tävlingskommittén och dess uppgifter

Tävlingskommittén utses av arrangerande förbund eller klubb. Den skall bestå av minst:

- Tävlingsledare
- Tävlingssekreterare
- Banchef

Tävlingskommittén utser alla tävlingsfunktionärer, som ej redan är medlemmar i kommittén. Tävlingskommittén är ansvarig för tekniska förberedelser och för tävlingens genomförande och avslutning.

§ 603 Tävlingsfunktionärer

Tävlingsfunktionärernas åliggande skall vara:

- 603.1 Tävlingsledaren leder tävlingskommitténs arbete. Tävlingsledaren ingår i juryn och avgör tillsammans med övriga jurymedlemmar alla under tävlingen uppkommande frågor, även de frågor för vilka bestämmelser inte finns i föreliggande regler.
- 603.2 Tävlingssekreteraren organiserar och leder det administrativa arbetet på tävlingssekreterariatet med protokollföring, anmälningar, lottning, resultatlistor, resultatrapportering samt övrig tävlingsadministration.
- 603.3 Banchef ansvarar för tävlingsbanans preparering och underhåll m.m. enligt direktiv från tävlingskommittén och juryn.



- 603.4 Bansättare vilken även får fungera som banchef ansvarar för tävlingsbanans utsättning med portar.
- 603.5 Startern med medhjälpare tillser att de tävlande startar på rätt plats, i rätt tid och i rätt ordning.
- 603.6 Chefen för portdomarna utser, utplacerar, instruerar och (under tävlingen) kontrollerar och informerar portdomarna. Efter varje åk samlar portdomarchefen in port-domarprotokollen samt start- och måldomarnas protokoll och överlämnar dessa till sekretariatet.
- 603.7 Start- och Måldomare skall vara avdelade vid start och mål. De antecknar (prickar av) de tävlande i den ordning de startar respektive passerar mållinjen.
Startdomaren bedömer om den tävlande startar på rätt sätt.
Måldomaren bedömer om den tävlande passerar mållinjen på rätt sätt.
Start- och måldomare kompletterar diskvalifikation med förklaring (figur).
- 603.8 Portdomarna kontrollerar och bedömer att den tävlande passerar portarna på rätt sätt inom avdelat område och bevakar tävlingsbanans underhåll inom samma område. Korrekt åkning avbockas i protokollet, felaktig åkning som kan föranleda diskvalifikation avprickas och kompletteras med förklaring (figur).
- Portdomarprotokollen skall uppta portdomarens namn, telefonnummer, aktuella portar, omgång (åk 1 eller 2), tävlandes startnummer och namn. På ev. fråga från tävlande under åket har portdomaren rätt att välja mellan endast två svar:
"fortsätt" - då den tävlande passerat på rätt sätt - och
"tillbaka" - då den tävlande passerat på felaktigt sätt och riskerar diskvalifikation.
- Portdomarna med assistenter svarar för att banan inom resp. portdomarområde hålles i gott skick under hela tävlingen. Nedrivna eller förstörda käppar skall omedelbart återplaceras på exakt den plats där de tidigare stått, respektive ersättas av nya käppar.
- Portdomarassistenterna skall medverka till att tävlingsbanan hålles fri från åskådare och andra obehöriga.



Efter varje åk avlämnar portdomarna sina protokoll till portdomarchefen.

Portdomarna måste vara beredda att vid behov redogöra för skälen till anteckning om diskvalifikation. Portdomare får endast meddela diskvalifikation till tävlingsledningen.

- 603.9 Chefen för tidtagarna organiserar och ansvarar för en korrekt tidtagning och uträkning av slutresultaten.
- 603.10 Chefen för förbindelserna organiserar erforderlig radio- och andra förbindelser inom tävlingsorganisationen i enlighet med tävlingsledningens direktiv.
- 603.11 Materialchefen anskaffar och ansvarar för all material för tävlingarnas genomförande (nummerlappar, flaggor, avspärrningsmaterial, verktyg för banpreparering etc.) som varje enskild chefsfunktionär ej själv tar ansvar för.
- 603.12 Sjukvårdsansvarig organiserar sjukvård med hjälp av erforderlig sjukvårdspersonal och ansvarar för densamma under officiell träning och under tävlingen. Sjukvårdsansvarig samarbetar närmast med tävlingsledaren.
- 603.13 Tävlingsledningen och tävlingsfunktionärerna skall vara lätta att känna igen genom väst eller armbindel. De viktigaste funktionärernas namn och igenkänningstecken skall upptagas i tävlingsprogrammet.
- 603.14 Grundprincipen skall vara: en person - en funktion.

§ 604 *Tävlingsjuryn*

- 604.1 Tävlingsjuryn - 3 medlemmar - skall tillsättas före tävlingen och bestå av:

Tävlingsledaren, Banchefen samt till tävlingen utsedd tredje jurymedlem.

Arrangören skall i förväg utse tredje jurymedlemmen som ej ska tillhöra arrangerande klubb.

Juryns medlemmar skall vara väl förtrogna med tävlingsreglerna och berörd tävlingsorganisation.

Vid tävlingar där nationell TD är utsedd är nationella TD:n ordförande i juryn. Vid tävlingar där nationell TD ej är utsedd är tävlingsledaren ordförande i juryn.



Tävlingsjuryn måste, innan beslut fattas i viktiga frågor, genomföra en noggrann undersökning samt höra alla berörda i ärendet. Då beslut fattas skall inga andra än jurymedlemmarna närvara.

Juryns medlemmar skall bära väl synlig jurymärkning.

Juryns medlemmar skall stå strategiskt placerade efter backen och stå i radioförbindelse med varandra och sekretariatet.

604.2 Tävlingsjuryns befogenheter och uppgifter är:

- att besiktiga tävlingsbana och tävlingsområde i så god tid att ev. justeringar hinner vidtagas före angiven besiktningstid. Banchefen och nationell TD/tredje jurymedlemmen skall tillsammans besiktiga tävlingsbanan och tävlingsområdet; En lagledare per klubb äger rätt att delta vid jurybesiktningen som observatör.
- att övervaka störtloppsträning och sammanträda efter densamma;
- att övervaka att den officiella besiktningen, träningen och tävlingen genomföres enligt gällande regler och särskilda bestämmelser;
- att kontrollera tekniska evenemang, t ex den elektriska tidtagningen före tävling;
- att besluta om startmellanrum vid officiell träning och tävling oavsett disciplin;
- att besluta om tävlingen p.g.a. laga hinder måste inställas, avbrytas eller tidsförskjutas;
- att avgöra om laga hinder kan vara orsaken till att tävlande ej i tid infinner sig till start;
- att tillse att uppehållet mellan åk 1 och 2 blir tillräckligt för besiktning av bana 2;
- att besluta om eventuella diskvalifikationer;
- att fatta beslut i de angelägenheter som uppkommer under träningen eller tävlingens gång och ej täcks av föreliggande regler eller där SSF ej har möjlighet att fatta beslut i enligt § 118;



att föra protokoll som sändes med officiella resultatlistan till Svenska Skidförbundet och berörd klubb om protest behandlats;

att ägna stor omsorg åt säkerhetsaspekter.

Tävlingsjury måste kvarstå till protesttidens utgång och ev. protester blivit behandlade.

§ 605 *Lagledarmöte*

Tävlingskommittén skall sammankalla anmälda tävlingsdeltagares lagledare till ledarmöte. Tävlingsarrangören skall i inbjudan till tävlingen ange tid och plats för mötet. Lagledarmötet får hållas på en elektronisk mötesplats. Vid lagledarmötet skall den tredje medlemmen i tävlingsjuryn presenteras. Frågor som berör tävlingen och som tävlingsjuryn har att fatta beslut om kan framföras vid detta möte.

605.1 Lagledarmötet är ingen beslutande instans. Lagledarmötet utgör ett rådgivande forum.

605.2 Sjukvårdsorganisationen ska redovisas senast vid lagledarmötet.

§ 606 *Förbundsrepresentation*

606.1 SSF/AK utser representanter till alla SM-, ÄJSM-, YJSM-, USM- och Veteran-SM- tävlingar.

606.2 Förbundsstyrelsen utser en representant till SM.

606.3 SSF svarar för representanternas resor och traktamenten.

§ 607 *Nationell TD*

607.1 Vid Alpina Ungdoms-SM utser Svenska Skidförbundet nationell TD för samtliga discipliner som ansvarar för säkerheten samt för teknisk rådgivning och kontroll.

607.2 Kostnader för nationell TD:s resor, kost och logi vid evenemang enligt § 607.1 och § 607.3 betalas helt av arrangören. Kostnader för nationell TD:s arvode betalas av SSF vid evenemang enl § 607.1 och betalas av arrangören vid evenemang enligt § 607.3. Rekommendationer för ersättningsnivåer för nationell TD publiceras varje år i "Tillägg till tävlingsregler Alpint"



607.3 Vid farttävlingar på nationell/regions/distriktsnivå utser arrangerande klubbs distriktsförbund nationell TD, som ansvarar för säkerheten samt för teknisk rådgivning och kontroll.

§ 608 *Bansättare*

Bansättare utses av tävlingsjury eller organisationskommitté. Vid tävlingar i två åk skall det vara olika bansättare för varje åk. För störtlopp och super G måste bansättaren känna till tävlingsbacken väl. Tävlingsjuryn är ansvarig för att övervaka bansättningen. Om en utsedd bansättare måste ersättas skall ersättaren ha likvärdiga kvalifikationer som den först utsedde. Ersättare utses av tävlingsjuryn.

B. Tekniska evenemang och förberedelser

§ 610 *Godkännande av tävlingsbackar*

Tävlingsbackar skall godkännas i fråga om Alpina Ungdoms-SM - av Svenska Skidförbundet;
i fråga om övriga svenska tävlingar - av vederbörande distrikt och region i samråd med AK;
i fråga om internationella tävlingar - av FIS.
Tävlingar i elljus är godkända enligt speciella bestämmelser, se § 620.

§ 611 *Tävlingsbanan*

611.1 Tävlingsterräng

Vid val av tävlingsterräng, som skall vara kuperad och av olika lutningsgrader, skall största möjliga höjdskillnad i relation till kraven för varje tävlingsdisciplin eftersträvas.

Ingen bana får innehålla motlut eller längre plana partier. Det måste vara möjligt att utan stavarnas hjälp glida över alla partier i banan.

Terrängen skall utnyttjas naturligt.

611.2 Tillträde till tävlingsområdet

Tävlingsområdet (avspärrat med nät, band eller annan synlig avspärrning) är stängt från och med när bansättningen påbörjas. Ingen annan än tävlingsjuryn får ändra portar, flaggor, markeringar eller på annat sätt ändra banan när den är stängd. Tävlingsåkare får inte tillträde till tävlingsområdet när det är stängt inför en tävling.



Ledare, tränare, servicemän, media m.fl. får endast beträda ett avstängt tävlingsområde efter beslut och anvisningar av tävlingsjuryn.

Tävlingsjuryn kan stänga hela eller delar av tävlingsområdet för tävlingsåkare, ledare, tränare, servicemän, media m.fl. på andra tider än tävlings- eller träningstiden.

§ 612

Start- och målplats

Start- och målplats skall vara väl utmärkt. Startplatsen skall medge att den tävlande kan stå avslappnad på startplatsen och snabbt efter starten kunna vinna god fart.

Vid elektrisk tidtagning skall startgrinden vara minst 35 cm och högst 50 cm över snön och avståndet mellan stolparnas mittpunkt skall vara minst 50 cm och högst 80 cm.

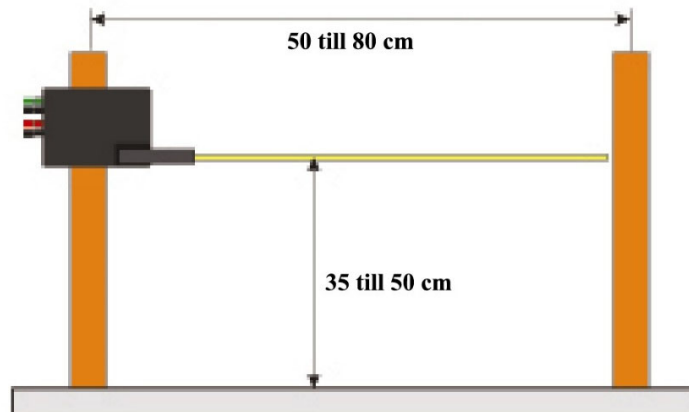

Vid elektrisk tidtagning med målfotocell skall fotocellerna vara placerade så att den övre fotocellen är placerad under knähöjd på åkarna.

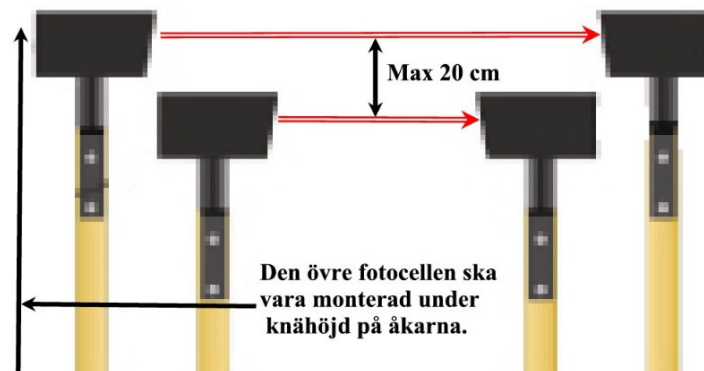



Stolparna för fotoceller bör vara av trä med diameter av max 6 cm och de ska vara sågade nedtill enligt nedanstående bild. Fotocellerna ska vara väl skyddade av madrasser eller annat skydd som skyddar en åkare vid fall så att denne inte kan skada sig på fotocellerna eller annan utrustning vid målet.

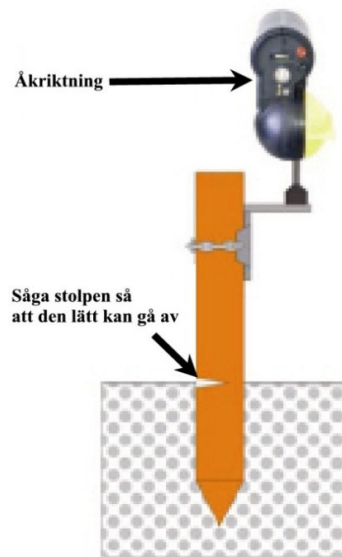

Mållinjen skall vara en rak färgad linje vinkelrätt mot infartssträckan till målet, där tidmätning sker. Målets bredd anpassas efter de tävlandes hastighet, terräng och snöförhållanden. Målets bredd får ej understiga 10 m i slalom och storslalom samt 15 m i störtlopp och super G. Juryn kan, om särskilda natur- eller andra omständigheter föreligger, besluta om dispens härifrån.

Området omedelbart efter mållinjen skall vara så stort, väl preparerat och tillräckligt plant, att tävlande även i högsta fart utan risker kan bromsa och avsluta loppet.

Fasta målstolpar får ej användas.

Markeringen av mål får ej hindra åkaren och skall vara utformat så att åkare ej kan skada sig på målmarkeringarna vid ett fall.

Förslag till målmarkering:

1. Dubbla plastkäppar med tvärstag i plast och täckt med spänd perforerad duk.
2. Uppblåsbara målstolpar av plast.
3. Plastkäpp inlindad (klädd) i mjukt material.



§ 613 *Speciella bestämmelser för slalom*

613.1 Slalomtävlingens omfattning

Slalomtävling genomföres i två omgångar i två skilda banor. Båda omgångarna kan i undantagsfall genomföras i samma bana. Kvalificeringstävling kan anordnas före finaltävling. Om två banor används kan den andra banan utsättas antingen i exakt samma terrängformation som den första eller också i ett nytt avsnitt av samma slalombacke.

613.2 Tävlingsbanan

Slalombackens höjdskillnad mellan start och mål skall vara enligt [bilaga nr 3](#).

613.3 Banans preparering och markering

Banan skall vara så fast preparerad att förhållandena blir om möjligt lika för samtliga startande. Härför krävs banbearbetning under hela tävlingen.

Slalombanan utsättes med portar till ett antal, se bilaga nr 3, och av en svårighetsgrad som bansättaren bestämmer med hänsyn till förhållandena (backens storlek, snöns beskaffenhet, tävlingens betydelse och deltagarnas skicklighet).

En port består av två runda käppar (röda resp. blå) av böjbart, lätt, splitterfritt material, dock ej av trä. Käppens mått, höjd över snöytan och diameter, se Tillägg till Alpina Tävlingsreglerna. Vikkäppar med ovanstående egenskaper skall användas. Hela banan skall vara satt med samma typ av käppar.

De viktigaste typerna av portar och portkombinationer

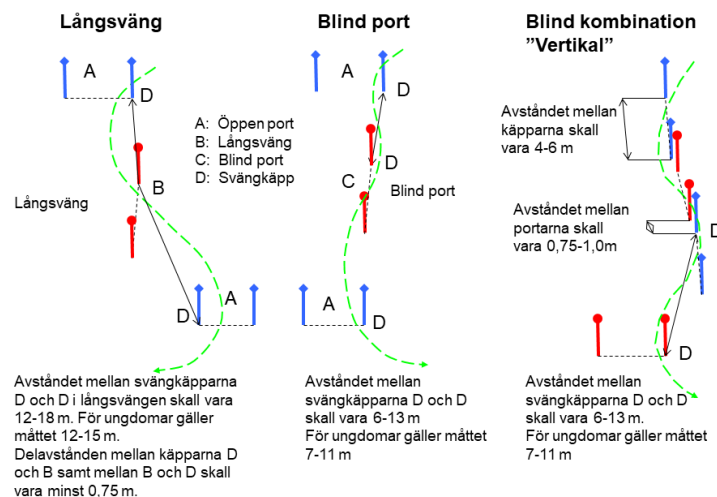



Vid slalomtävlingar skall banan innehålla:

- Öppna portar
- Blinda portar
- Vertikal 1-3 vertikaler bestående av 3-4 portar
- Hårnål minst 3 hårnålar bestående av 2 portar
- Långsväng minst 1 och högst 3 långsvängar

För U 16 gäller:

- Vertikal 1-3 vertikaler bestående av minst 3 och högst 4 portar
- Hårnål minst 3 och högst 6 hårnålar
- Långsväng minst 1 och högst 3 långsvängar

För U 14 och yngre gäller:

- Vertikal 1-2 vertikaler bestående av högst 3 portar
- Hårnål minst 2 och högst 4 hårnålar

Vid tävlingar där portantalet understiger de internationella kraven skall antalet vertikaler och hårnålar anpassas proportionellt till banans portantal. Dock skall banan innehålla minst en vertikal och en hårnål.

Vid utsättning av portar gäller:

- a) portens bredd (avståndet mellan käpparnas fotpunkter i snön) skall vara 4-6 m.
- b) Avståndet mellan två portar får ej underskrida 0,75 m. Min. avståndet 0,75 m måste hållas mellan käppar i olika portar. Likaså från den tänkta linjen som sammanbinder käpparna i en port och käpparna i en annan.
- c) Det maximala avståndet från svängkäpp till svängkäpp i två på varandra följande riktningsförändringar (portar) får ej överstiga 13 m.
- d) Slalombanan får innehålla antal riktningsförändringar som är 30-35% av fallhöjden +/- 3, för ungdom U 16 och U 14 antal riktningsförändringar 32-38% av fallhöjden +/- 3,.
- e) Portarna numreras från start till mål. Start och mål skall ej medräknas.
- f) Käpphålet i snön skall märkas så att käpp som under tävling fällt kan återställas på exakt samma plats.



- g) Varannan port skall vara blå, varannan röd. Banans första port får vara valfritt röd eller blå.
- h) Banans första portar ska vara öppna portar. De sista portarna i banan skall vara öppna och så placerade att närmaste och lättaste vägen leder mitt i målet.

613.4 Tävlingsbana med enkelkäpp i slalom

Om juryn så beslutar är det tillåtet att använda enkelkäpp i banan, förutom i alla kombinationer som måste bestå av dubbelkäppar.

- För att leda åkaren rätt väg skall den första och sista porten bestå av dubbelkäppar
- Efter den första porten skall åkaren åka växelvis på höger respektive vänster sida om banans enkelkäppar i den svängrytm som banan inleddes med.
- Hårnålar, vertikaler och långsvängar måste innehålla dubbla käppar i alla blinda portar
- I övrigt gäller bestämmelserna i § 613.3

613.5 Bansättaren

Bansättaren skall besiktiga backen för att kunna bestämma sig för en ungefärlig bansträckning. Terrängen skall utnyttjas väl. Banan skall inte bestå av en serie enformiga standardiserade portkombinationer utan vara omväxlande och anpassad efter terrängen.

Banan skall medge en rytmisk åkning och innehålla svängar av olika radie. Två svängar som förstör rytmen i åkningen skall undvikas. En svår portkombination skall alltid föregås av port där den tävlande kan kontrollera farten. Svåra portkombinationer skall ej förekomma i början eller slutet av banan. Reservkäpparnas platser skall utses av bansättaren tillsammans med banchefen. Dessa käppar får ej placeras så att en tävlande kan missledas.

613.6 Banbesiktning och träning

Träning i icke utsatt slalombacke får ske enligt tävlingsledningens bestämmelser.
Träning i utsatt slalombana är förbjuden.



Besiktning från start till mål får endast ske genom s.k. "hasning" där högst två portar får passeras utan att stanna. Det är förbjudet att åka utför i omedelbar närhet av portarna för att "skugga" dessa.

Tävlingsledningen (juryn) utfärdar alla föreskrifter för träning och banstudium.

Om tävlingarnas båda omgångar skall genomföras i samma bana och bansättaren anser sig tvungen att på grund av försämrade snöförhållanden flytta en eller flera portar före andra omgångens början, skall den gamla markeringen i snön utplånas och ändringen meddelas alla tävlande så snart som möjligt.

PM för deltagare anslås på officiella anslagstavlan. Åkarna skall i görligaste mån ges möjlighet att värma upp på ett underlag likvärdigt med tävlingspistens.

Den aktive skall bära korrekt påsatt nummerlapp i samband med besiktning, träning samt tävling. Överdragskläder får bäras utanpå nummerlappen vid besiktning.

613.7 Begränsning av startfältet i andra åket

Tävlingsjuryn har rätt att begränsa antalet startande till andra åket. Om detta ska tillämpas måste det anges i inbjudan.

613.8 Start

Startmellanrum enligt juryns beslut, se även § 630 och 631.1.

613.9 Avbryta tävlingsåk

Deltagare som tvingas avbryta sitt åk (t.ex. vid ett fall) får icke fortsätta åkningen och måste se till att banan är fri för nästa tävlande. Se §635.4

613.10 Utrustning

De tävlande skall bära godkänd skidhjälm under besiktning, träning samt tävling, detta gäller samtliga klasser. Mer om utrustning finns att läsa under § 626



§ 614 *Speciella bestämmelser för storslalom*

614.1 Storslalomtävlingens omfattning

Storslalomtävling genomföres i två omgångar i två skilda banor. Båda omgångarna kan i undantagsfall genomföras i samma bana, för U 14 och yngre kan dock tävlingar i ett åk godkännas om höjdskillnaden mellan start och mål är minst 200 m.

Gul flagg kan vid behov placeras ut, se § 625

614.2 Tävlingsbanans mått

Storslalombackens höjdskillnad mellan start och mål återfinns i [bilaga 3](#).

Storslalombacken skall vara minst 40 m bred. Om tävlingsjuryn bedömer att inga säkerhetsrisker föreligger, kan vissa delar av backens bredd understiga 40 m.

614.3 Banans preparering och markering

En komplett storslalomport innehåller 2 portar med var sin flagga. En port består av två runda käppar (röda eller blå) av böjbart, lätt, splitterfritt material, dock ej av trä. Den inre porten skall vara vikkäppar, endast vid stark vind kan den yttre käppen vara utan led. Käppens mått, höjd över snöyta och diameter, se Tillägg till Alpina Tävlingsreglerna.

Flaggan (duken) skall vara rektangulär, 75 cm bred och 50 cm hög. Flaggan fästes på porten så att flaggans nedre kant ligger minst 1 m över snöytan då käpparna nedstuckits i snön. Flaggan skall lätt lossna vid påakning för att minska skaderisken.

Vid utsättning av portar gäller:

- a. Portens bredd (avståndet mellan de inre käpparnas fotpunkter i snön) skall vara 4-8 m.
- b. Avståndet till närmaste käpp i kommande port skall vara minst 10 m. Vid ungdomstävlingar får avståndet till närmaste käpp vara högst 27 m.
- c. Banan skall innehålla riktningsförändringar som är minimum 11 % och maximum 15 % av höjdskillnaden mellan start och mål. Vid ungdomstävlingar skall antalet riktningsförändringar vara minimum 13 % och maximum 18%.
- d. Portarna skall numreras från start till mål. Start och mål skall ej medräknas.



- e. Käpphålen i snön skall märkas så att käpp som under tävling fälls kan återsättas på exakt samma plats.
- f. Varannan port (käppar och flagga) skall vara blå, varannan röd. Banans första port får vara valfritt röd eller blå.
- g. Portarna skall sättas så att de är väl synliga för den tävlande även i hög fart.
- h. Flaggan i varje enskild port skall ligga i rät vinkel mot åkriktningen. Detta gäller även s.k. blinda portar.
- i. Banans första port skall vara en öppen port.
- j. De sista portarna i banan skall vara öppna och så placerade att närmaste och lättaste vägen leder mitt i målet.

614.4 Tävlingsbana med enkelkäpp i storslalom

Om juryn så beslutar är det tillåtet att använda enkelkäpp (1 port med flagga) i banan, förutom i alla kombinationer som måste bestå av dubbelportar.

- För att leda åkaren rätt väg skall den första och sista porten bestå av dubbelportar
- Efter den första porten skall åkaren åka växelvis på höger och vänster sida om banans enkelkäppar i den svängrytm som banan inleddes.
- långsvängar måste innehålla dubbla portar.
- I övrigt gäller bestämmelserna i § 614.3

614.5 Bansättaren

De allmänna principerna för utsättning av slalombana gäller även för storslalom.

Portarna skall sättas så att den tävlande kan påbörja svängen i god tid. Tävlingsbackens bredd bör utnyttjas så mycket som möjligt.

Den maximalt tillåtna portbredden bör utnyttjas i snabba partier av banan och i s.k. blinda portar.

614.6 Banbesiktning och träning

På tävlingsdagen skall backen vara avstängd.

Tävlande skall ha möjlighet att studera och lära sig banan och dess detaljer genom s.k. "hasning" där högst två portar får passeras utan att stanna.



Den aktive skall bära korrekt påsatt nummerlapp i samband med besiktning, träning samt tävling. Överdragskläder får bäras utanpå nummerlappen vid besiktning.

Det är förbjudet:

att åka i själva banan

att åka i omedelbar närhet av portarna för att "skugga" dessa. I övrigt utfärdar tävlingsledningen (jury) alla erforderliga föreskrifter.

614.7 Start

Startmellanrum enligt juryns beslut, se även § 630 och 631.1.

614.8 Avbryta tävlingsåk

Deltagare som tvingas avbryta sitt åk (t.ex. vid ett fall) får icke fortsätta åkningen och måste se till att banan är fri för nästa tävlande. Se §635.4

614.9 Utrustning

De tävlande skall bära godkänd skidhjälm under besiktning, träning samt tävling, detta gäller samtliga klasser. Mer om utrustning finns att läsa under § 626

§ 615 *Speciella bestämmelser för Super G*

615.1 Super G-tävlingens omfattning

Super G-tävling genomföres som regel i en omgång. Vid fallhöjder understigande 300 m (junior och senior) eller 200 m (ungdom) genomföres tävlingen i två omgångar.

Tävlingen skall genomföras i en följd utan avbrott. Genomföres tävlingen i två omgångar skall startordning enligt § 621.4 tillämpas.

Gul flagg kan vid behov placeras ut, se § 625

615.2 Tävlingsbanans mått

Höjdskillnad mellan start och mål skall vara högsta möjliga men ej överstiga FIS (Internationella Skidförbundets) regler:

För övriga tävlingar återfinns måtten i [bilaga 3](#). Backen skall vara minst 30 m bred. Om tävlingsjury bedömer att inga säkerhetsrisker föreligger, kan vissa delar av banans bredd understiga 30 m.



615.3 Banans markering

En komplett Super G-port innehåller 2 portar med var sin flagga.

En port består av två runda käppar (röda eller blå) av böjbart, lätt splitترفritt material, dock ej av trä. Den inre porten skall vara vikkäppar, endast vid stark vind kan den yttre käppen vara utan led. Käppens mått, höjd över snöyta och diameter, se Tillägg till Alpina Tävlingsreglerna.

Flaggan (duken) skall vara rektangulär, 75 cm bred och 50 cm hög. Flaggan fästes på porten så att flaggans nedre kant ligger minst 1 m över snöytan då käpparna nedstuckits i snön. Varannan port skall vara blå och varannan port röd.

Flaggan skall lätt lossna vid pååkning för att minska skaderisken.

Vid utsättning av portar gäller:

- a) Portens bredd (avståndet mellan de inre käpparnas fotpunkter i snön) skall vara 6-8 m för öppna portar och 8-12 m för blinda portar.
- b) Avståndet till närmaste käpp i kommande port skall vara minst 25 m. Undantagsvis, om terrängen så kräver, kan avståndet minska till 15 m.
- c) Banan skall innehålla ett antal riktningsförändringar som är minst 7% av fallhöjden, vid ungdomstävlingar 8-12%.
- d) Portarna skall numreras från start till mål. Start och mål skall ej medräknas.
- e) Käpphålen skall märkas så att käpp som under tävlingen fälls kan återställas på exakt samma plats.
- f) Varannan port (käppar och flagga) skall vara blå, varannan röd. Banans första port kan vara valfritt röd eller blå.
- g) Portarna måste sättas så att de tävlande tydligt kan se dem också i höga hastigheter.
- h) De båda flaggorna i porten skall om möjligt ligga i rät vinkel mot åkriktningen.
- i) Vid dålig sikt skall röda riktningsflaggor sättas på vänster sida av banan, sett uppifrån, och t ex granris på högra sidan. Vid behov kan granris också hackas och spridas ut i banan.
- j) De sista portarna i banan skall vara öppna och så placerade att närmaste och lättaste vägen leder mitt i målet.



- 615.4 Bansättaren
- Med tanke på portarnas bredd och avståndet mellan dem är det bättre att i huvudsak sätta öppna portar, så att terrängen kan utnyttjas till det yttersta för att få en kontrollerad hastighet. Inga byggda hopp, men terrängen bör utnyttjas så att om möjligt kortare luftfärder sker.
- En super G-bana ska innehålla varierat långa och korta svängar, högfartssvängar, glidpartier och naturliga hopp. De tävlande skall själva kunna välja sin egen linje mellan portarna.
- 615.5 Banbesiktning och träning
- På tävlingsdagen skall backen vara avstängd.
- Tävlande skall ha möjlighet att studera och lära sig banan och dess detaljer genom s.k. "hasning".
- På tävlingsdagen får ett träningsåk utan tidtagning organiseras för ungdom
- Den aktive skall bära korrekt påsatt nummerlapp i samband med besiktning, träning samt tävling. Överdragskläder får bäras utanpå nummerlappen vid besiktning.
- 615.6 Start
- Startmellanrum enligt juryns beslut, se även § 630 och 631.1.
- 615.7 Avbryta tävlingsåk
- Deltagare som tvingas avbryta sitt åk (t.ex. vid ett fall) får icke fortsätta åkningen och måste se till att banan är fri för nästa tävlande.
- 615.8 Utrustning
- De tävlande skall bära godkänd skidhjälm under besiktning, träning samt tävling, detta gäller samtliga klasser. Mer om utrustning finns att läsa under § 626
- § 616 *Speciella bestämmelser för störtlopp***
- 616.1 Störtloppstävlingens omfattning
- Tävling i störtlopp genomföres som regel i en omgång. Vid fallhöjd understigande 300 m (junior och senior) eller 200 m (ungdom) genomföres tävlingen i två omgångar.



Tävlingen skall genomföras i en följd utan avbrott. Genomförs tävlingen i två omgångar skall startordning enligt § 621.4 tillämpas.

Gul flagg kan vid behov placeras ut, se § 625.

616.2 Tävlingsbanans mått

I princip skall i störtlopp eftersträvas att uppnå största möjliga höjdskillnad mellan tävlingsbanans start och mål.

Störtloppsbackens höjdskillnad mellan start och mål återfinns i [bilaga 2](#).

Banan skall vara minst 30 m bred. Om tävlingsjuryn bedömer att inga säkerhetsrisker föreligger, kan vissa delar av banans bredd understiga 30 m.

616.3 Banans preparering och markering

Snövallar, skyddsnät o dyl. skall användas för att minska risker på särskilt farliga punkter i banan.

Tävlande får icke göra egna markeringar i banan.

Markeringar med hjälp av t ex färg kan användas för att visa banans bredd och riktning. Dessa görs i eller vid sidan av tävlingsbanan där det behövs eller längs hela tävlingsbanan och utförda så att en tävlande ser dem även i högsta fart och vid mindre god sikt.

En komplett störtloppsport innehåller 2 portar med var sin flagga. Mellan varje port spännes en flagga.

Banans källor skall nedstuckna i snön mäta minst 1,80 m över snöytan. Källornas diameter skall vara enl. § 627.

Flaggan (duken) skall vara rektangulär, 75 cm bred och 50 cm hög. Flaggan fästes på porten så högt som möjligt.

Vid utsättning av portar gäller:

- a) Portarna skall vara minst 8 m breda räknad mellan de inre källornas fotpunkter i snön.



- b) Portarna skall ha röd eller blå färg och med samma färg i hela banan, självlysande orange får användas istället för rött. Om någon klass använder tilläggsportar ska de inte ha samma färg som övriga portar. I de fall där säkerhetsnäten har samma färg som portarna kan man använda en annan färg vid de portar där det bedöms nödvändigt för att portarna ska synas väl.
- c) De båda flaggorna i porten skall stå i höjd med varandra och om möjligt ligga i rät vinkel mot åkriktningen.
- d) Portarna skall ha en sådan inbördes placering att man, under normala väderleksförhållanden, kan se från en port till nästkommande.
- e) Portar i kurvor skall sättas så att den tävlande styrs mot insidan av kurvan (speciellt i skogspartier).
- f) Banan får ej sättas så att den tävlande måste göra långa hopp där han riskerar att landa på flacka partier eller partier där banan fortsätter på skrå.
- g) Käpphålen i snön skall märkas så att käpp som under tävling fällt kan återställas på exakt samma plats.
- h) Portarna skall numreras från start till mål. Start och mål skall ej medräknas.
- i) De sista portarna i banan skall vara öppna och så placerade att närmaste och lättaste vägen leder mitt i målet.

616.4

Bansättaren

Bansättaren i störtlopp måste göra sitt arbete med stor kunskap och efter noggrant övervägande med tanke på att bansättaren har ett stort ansvar.

Terrängen måste ovillkorligen vara rensad från stenar, rötter o dyl. Den tävlande får ej utsättas för risken att skadas av sådana föremål.

Vid utsättning av en störtloppsbanan måste följande faktorer noga beaktas:

- 1) Snökonsistens och backens lutningsförhållanden;
- 2) Tävlingsdeltagandes skicklighet;
- 3) Säkerhet.

Störtloppsbanan skall anpassas efter de tävlandes skicklighet.

Banan får ej vara chansartad och utsätta de tävlande för onödiga riskmoment.



616.5 Banbesiktning, träning

Störtloppsbanan bör vara utsatt så att tävlande kan träna i banan minst 2 åk, under två dagar, dock endast på av tävlingsledningens fastställda officiella träningstider.

Tävlingsjuryn kan avbryta träningen och fastställa nya träningstider om snöförhållandena tvingar därtill.

Den aktive skall bära korrekt påsatt nummerlapp i samband med besiktning, träning samt tävling. Överdragskläder får bäras utanpå nummerlappen vid besiktning.

För träning gäller:

- a) Banan skall vara utsatt exakt som för tävling.
- b) Alla till tävlingen anmälda måste ha deltagit i ett träningsåk med tidtagning.
- c) Mellan varje åk skall det vara ett startmellanrum på 1 minut om juryn ej annat bestämmer.
- d) Officiell tidtagning skall äga rum vid minst ett träningsåk.
- e) Träningen skall inledas av föråkare.
- f) Deltagare som tvingas avbryta träning eller tävling på grund av gul flagg skall denne omedelbart stanna och sedan lämna banan enligt instruktioner från funktionär. Åkare som vinkats av har rätt till omåk om juryn anser att det är möjligt ur en organisatorisk synvinkel. Juryn ska förvissa sig om att åkarens omåk sker före sista åkare på startlistan, se § 625.
- g) Förbindelser/kommunikationer och sjukvård skall fungera som på tävling.
- h) Tävlingsjuryn skall övervaka träningen.
- i) Om banan av någon anledning t ex dåliga snöförhållanden, måste stängas under träningen, skall deltagarna ges möjlighet att i närvaro av tävlingsfunktionärerna inspektera banan på själva tävlingsdagen.

616.6 Start

Startmellanrum enligt juryns beslut, se även § 630 och 631.1.

616.6.1 Startordning

Att man inför varje träningsdag lottar enl § 621 och berörd tävlingstyp (med eller utan ranking). Vid flera träningsåk samma dag skall samma startordning gälla om inte juryn beslutar om omvänd startordning.



616.7 Avbryta tränings-/tävlingsåk
Deltagare som tvingas avbryta sitt tränings- eller tävlingsåk (t.ex. vid ett fall) får icke fortsätta åkningen och måste se till att banan är fri för nästa deltagare.

616.8 Utrustning
De tävlande skall bära godkänd skidhjälm under besiktning, träning samt tävling, detta gäller samtliga klasser. Mer om utrustning finns att läsa under § 626.

§ 617 *Kombinerade alpina tävlingar/ Alpin kombination*

617.1 Omfattning
Kombinerade alpina tävlingar kan vara av följande slag:
Alpin kombinationstävling ska beräknas på ett åk i slalom och störtlopp/super G enligt följande: Sammanslagning av tid ifrån respektive disciplin. Båda disciplinerna bör köras på samma dag.
2-kombination - det normala med en kombination av störtlopp och slalom, alternativt kombinera två valfria tävlingar.
3-kombination - kombination av tre valfria tävlingar.

617.2 Disciplinordning
Tävlingsarrangören bestämmer disciplinordningen inom kombination.

617.3 Tävlingsregler
För varje tävlingsdisciplin ingående i alpin kombination gäller i princip reglerna för varje enskild disciplin i detta reglemente.

617.3 Startordning Alpin kombination
För startordning i Alpin kombination gäller i princip reglerna för varje enskild disciplin men om slalomåket genomförs först får åkare som inte startat, brutit eller diskvalificerats i åk 1 ändå starta i åk 2. Om ranking förekommit skall sådana åkare starta i startnummerordning efter sista åkare enligt resultatlistan för åk 1, om ingen ranking förekommit gäller § 621.4

617.4 Uträkning av resultat
Resultaten i kombinerad alpin tävling erhålles genom summering av erhållna tider, tävlingspoäng eller platsnummer i varje disciplin som ingår i kombinationen. Vilken typ av resultatsummering som skall användas anges i inbjudan.



§ 618

Parallell

618.1

Definition

En parallelltävling är en utslagstävling där två tävlande åker likartat sida vid sida i två banor. Antingen mäter man åktid från start till mål och räknar ut tidsdifferensen från åktiden eller också mäter man endast tidsdifferensen vid målgång mellan de båda åkarna. Segraren kan i första åket endast vinna med en tidsdifferens motsvarande tidspåslaget enl. §618.16. Den åkare som efter två åk i sin omgång har den bästa sammanlagda tidsdifferensen har vunnit och går vidare till nästa omgång.

618.2

En omgång

En hel omgång i parallellslalom består av två åk där varje åk har ett eget matchnummer.

I varje match mellan två åkare byter åkarna bana till andra åket

618.3

Backens preparering

Backens struktur och form skall vara lika i ett så brett område att båda banorna får plats med likartade förhållanden. Variationer i terrängen och backens svårighetsgrad skall vara lika för båda banorna.

Underlaget måste vara preparerat som för slalom och tävlingsförhållandena lika i båda banorna.

618.4

Tekniska data

Fallhöjden från start till mål bör vara minst:

Junior och senior: 35 m och innehålla minst 12
riktningsförändringar.

Ungdom: 20 m och innehålla minst 8
riktningsförändringar.

Minimum längd för banan bör vara 120 m för Junior och senior och 50 m för ungdom.

618.5

Banorna

Banorna skall innehålla en serie portar som består av två ledade käppar som är sammanbundna av en flagga. Flaggan skall vara elastisk och så konstruerad att den lossnar från käppen om någon åkare fastnar i porten.

- Käppar och flaggor skall vara röda för den vänstra banan uppifrån och blå för den högra.
- Flaggornas nedre kant ska vara minst 1 meter ovanför snön.



- Det måste vara samma bansättare till båda banorna och de banorna ska vara identiska och parallella.
- Ett konstgjort hopp kan ingå i banorna.
- Banorna ska innehålla rytmiska svängar i varierade svängradier.
- Direkt efter sista porten i banorna måste det tydligt markeras en avgränsning mellan banorna så att åkriktningen leder rakt in mot respektive mål.

618.6 Avstånd mellan banorna

Avståndet från svängkäpp till svängkäpp i de båda banorna ska vara mellan 6 – 7 meter. Samma avstånd gäller mellan alla svängkäppar i banorna, från start till mål.

618.7 Start

Starten skall bestå av två likadana startgrindar som öppnas samtidigt genom en elektriskt styrd startanordning. Startsystemet kan också öppnas manuellt.

Två olika konstruktioner av startgrind kan användas.

A: En lucka 100 cm bred och 40 cm hög som faller ner framför åkaren när starten går.

B: Två luckor (saloondörrar) vardera 50 cm breda och 40 cm höga sittande på ca. 100 cm höjd och öppnas åt sidorna när starten går. Här måste en bräda finnas fastsatt i snön bakom åkarna så att skidorna kan få ett stöd i bakkant i samband med starten.

Startdomaren måste vara placerad mellan åkarna vid starten, endera framför eller bakom så att han har uppsikt över hela banan. Startsignal kan endast ges efter att startdomaren har gett de båda åkarna tillstånd att starta. Alla beslut inom startområdet fattas av den officiella startern.

618.9 Startkommando

Innan startern ger startkommandot måste han fråga åkarna med början i den röda banan:

"Röd bana klar"

"Blå bana klar"

Först efter att båda åkarna har svarat *"Ja"* på frågan kan startern ge startkommandot *"Färdiga"*.

Om en eller båda startgrindarna blivit blockerade på grund av ett mekaniskt eller elektriskt fel måste startproceduren göras om.



- 618.9 Sen till start
- Om en åkare inte finns på plats eller är redo för start, kallas nästa par fram. Om åkaren fortfarande inte kan starta förlorar denne, - i första åket med tidspåslaget för tävlingen, -i andra åket hela omgången.
- 618.10 Ej till start
- Om en åkare i första omgången saknar sin motståndare tillåts ett ensamåk. Om en åkare i senare omgångar saknar sin motståndare tillåts inget ensamåk. Åkare som inte har någon lottad motståndare går automatiskt vidare till nästa omgång.
- 618.11 Mål
- Målområdet måste vara symmetriskt och mållinjen skall vara parallell med startlinjen. Varje mål måste vara markerat med två käppar som är placerade minst 7 meter från varandra och helst sammanbundna med en målflagga.
- 618.12 Målgång
- Vid utebliven registrering av målgång görs en omstart med åkarna i den bana som använts i det ordinarie åket.
- Om båda åkarna har exakt samma tidsdifferens efter två åk vinner åkaren som vann andra åket. Om båda åkarna har exakt samma tidsdifferens i båda åken vinner åkaren med lägst startnummer, dvs bäst rankad.
- 618.13 Jury och bansättare
- Juryn består av
- Tredje jurymedlem
 - Tävlingsledare
 - Banchef
- Bansättaren utses av juryn om inte det gjorts tidigare av SSF. Banorna besiktas av bansättaren tillsammans med juryn som ansvarar för tävlingen.
- 618.14 Tidtagning
- Startgrindarna ska öppna samtidigt och om man ska kunna mäta åktid måste de kunna skicka en signal till tidtagning. I målet ska det finnas två separata fotocellpar som registrerar när mållinjen passeras i respektive bana.



- 618.15 Tidspåslag
Tidspåslaget beslutas av juryn och bestäms utifrån banans åktid och backens svårighetsgrad. Rekommenderat tidspåslag är: 0,5 sekunder.
- 618.16 Antalet åkare
Antalet startande i finalen bör inte överstiga 32 åkare. De 32 åkarna är kvalificerade från en kvaltävling eller uttagna i någon annan form. Åkarna erhåller nummerlappar från 1 till 32 som de behåller genom hela tävlingen.
Med 32 startande i finalen bildas det 16 par där första paret bildas av:
Par 1: nr: 1 och nr: 32 i kvalet, startar först i första omgången.
Par 2: nr: 2 och nr: 31 i kvalet, startar sist i första omgången.
Par 3: nr: 3 och nr: 30 i kvalet osv.
I en 32-stege ska alltid startnumren i ett heat bli 33 i första omgången om man adderar siffrorna. Startstege enligt bilaga.
- 618.17 Banbesiktning
Åkarna har rätt att besiktiga banan en gång med skidorna på från start till mål. Under besiktningen får inga åkare passera över hoppet (provhoppa) om inte juryn beslutar annat.
- 618.18 Preparering
Om någon förändring eller preparering är nödvändig under tävlingen ska detta ske efter att en hel omgång är klar.
- 618.19 Startordning första omgången
Startordningen sker enligt tabellen 618.17 genom hela gruppen och båda åken utan att vända gruppen.
Det lägsta startnumret i paret åker först i den röda banan och det högsta startnumret i den blå. I det andra åket byter man bana.
Samma system används i alla elimineringsomgångar och även i finalen.
Åkare som vunnit båda åken eller har den lägsta totaltiden (bästa tidsdifferensen) av båda åken, går vidare till nästa omgång med totalt 16 åkare.
- 618.20 Startordning andra omgången
I andra omgången åker segraren i 1:a paret mot segraren i 16:e paret med startordning enligt tidigare modell. Omgången genomförs även här i två åk och åtta åkare kvalificerar sig till kvartsfinalen.



- 618.21 Kvartsfinal
- De åtta kvalificerade åkarna startar här enligt tidigare startordning från början till slutet av gruppen.
- 618.22 Semifinal och final
- De fyra kvalificerade åkarna startar här enligt tidigare startordning från början till slutet av gruppen.
Förlorarna i semifinalen åker sitt första åk om 3:e och 4:e plats innan finalparet åker sitt första. Därefter åker 3:e och 4:e paret sitt sista åk innan tävlingen avslutas med finalåket.
Om båda åkarna i lilla eller stora finalen får samma resultat efter båda åken får de samma placering men den med högst startnummer placeras före i resultatlistan.
- 618.23 Portdomare
- Portdomare med flaggor i samma färg som banan de bevakar måste vara utplacerade utefter banan och göra juryn uppmärksam på när ett regelbrott begås.
- 618.24 Förseelse med tidspåslag
- Åkare som i *första åket* av en omgång gör någon av följande förseelser, får ett tidspåslag till åk två.
Åkare som i *andra åket* av en omgång gör någon av följande förseelser, förlorar matchen och omgången.
Förseelser:
- åker in i motståndarens bana
 - störa motståndaren, medvetet eller omedvetet
 - felaktig passage av en port, § 635
 - åkare som fortsätter vid fall, § 635.4
- 618.25 Lika tidsdifferens
- Om båda åkarna har exakt samma tidsdifferens efter två åk vinner åkaren som vann andra åket. Om båda åkarna har exakt samma tidsdifferens i båda åken vinner åkaren med lägst startnummer, dvs bäst rankad. Skulle detta hända i finalen eller lilla finalen får de samma placering men den med högst startnummer placeras före i resultatlistan.
- 618.26 Förlorat åk
- Förlorat åk ger tidspåslag men ej diskvalificering.
Den åkare i *andra åket* som först gör en förseelse av de två som innebär "Förlorat åk", eller är efter med mer än tidspåslaget i mål, förlorar omgången.



- 618.27 Uräkning
- Om båda åkarna åker ur vid olika tidpunkt i första åket, vinner den åkare som gör förseelsen sist.
Om båda åkarna åker ur vid samma tidpunkt i första åket, vinner den åkare som kommit längst i banan.
Om båda åkarna åker ur i andra åket räknas resultatet från första åket. Skulle åkarna då ha samma tid i åk 1 vinner den åkare som kommit längst i banan.
- 618.28 Vid fall
- Om en åkare faller i *första åket* får denne ett tidspåslag inför andra åket.
Om båda åkarna faller i *första åket* är det den åkare som faller *först*, som får tidspåslaget.
- 618.29 Resultatlista
- Åkare som inte går vidare till parallellfinalen rankas utifrån kvalificeringsåket/åken om det har förekommit.
Åkare som inte går vidare från en parallellomgång rankas inbördes bland de åkare som slogs ut samtidigt på den lägsta sammanlagda åktiden (eller lägsta differensen om inte åktid finns). Har man bara tid i ett åk rankas man efter de som har tid i båda åken och DNF/DSQ går för DNS. 17-32, 9-16 och 5-8 rankas alltså inbördes i respektive grupp.
Placering 1-4 åker om placeringarna i final och liten final.
- 618.30 Slalom (PSL) och Storslalom (PGS)
- För frågor som inte hanteras i § 618 gäller § 613 för slalom och § 614 för storslalom.
- § 619 *Knockoutslalom***
- 619.1 Deltagande
- Alla åkare får åka de två första åken. Vid ca 70 startande får samtliga startande åka 2 åk, 60 % 3 åk och 35% 4 åk.
- 619.2 Åk 1-Alla
- Alla får åka. De 40 (ca 60% av startande) bästa går vidare till A-gruppen, de övriga går vidare till B-gruppen.
- 619.3 Åk 2 – A-gruppen
- Av de 40 som startar går de 25 bästa vidare, 15 st. blir utslagna.



- 619.4 Åk2 – B-gruppen
Av de övriga som inte gick vidare från åk 1 till A-gruppen, så går de tre bästa vidare till A-gruppen, den 4:e till 20:e bästa går vidare i B-gruppen, resten är utslagna.
- 619.5 Åk 3 – A-gruppen
Av de 25 från åk 2 i A-gruppen + de 3 från åk 2 i B-gruppen, så går 16 vidare i A-gruppen, resten är utslagna.
- 619.6 Åk 3 – B-gruppen
Av de 17 från åk 2 i B-gruppen, så går 8 st. vidare i B-gruppen resten är utslagna
- 619.7 Åk 4 –A-gruppen
Av de 16 från åk 3 i A-gruppen går 10 st. vidare i A-gruppen, resten är utslagna.
- 619.8 Åk 5 A-gruppen
Av de 10 från åk 4 i A-gruppen går 7 st. till final, resten är utslagna.
- 619.9 Åk 4 – B-gruppen, B-Final
Av de 8 från åk 3 i B-gruppen, så går segraren till A-final.
- 619.10 Åk 6 – A-gruppen , A-Final
Av de 7 från åk 5 i A-gruppen och vinnaren i B-finalen åker A-finalen. Bästa tid i detta åk vinner hela tävlingen, näst bästa tid i detta åk kommer två i hela tävlingen osv.
- 619.10.1 Undantag
Om åkarantalet är så stort att tävlingen bedöms att bli för långt utdragen i tid om
§ 619.1–619.11 skall följas, äger arrangören rätt att ändra antalet åkare som går vidare i varje åk. Beslut om sådan ändring fattas av tävlingsledningen och skall omedelbart anslås och tillkännages via högtalare.
- 619.11 Startordning
Startintervallet mellan åkarna rekommenderas till 25-30 sek.
Startordning i omgång 1 – lottad och därefter efter resultat, dvs. 1:an i föregående omgång startar sist. Om två åkare har samma tid, rangordnas den med senare startordning före den med tidigare startordning. Om det finns fler på sista placering av de som går vidare i varje omgång utökas antalet i den omgången.



619.12 Diskvalificeringar
Åkare som diskvalificeras i sitt åk är utslagen från tävlingen.
Diskvalificeringar meddelas i högtalaren och anslås på
anslagstavla efter varje åk. Mer ang. diskvalificeringar se § 640.

619.13 Protest
Åkare som diskvalificeras i sitt åk äger rätt att protestera mot
diskvalifikationen. Angående protestförfarande se § 641.

619.14 Priser
Priser till alla i A-Finalen och ytterligare ett 20-tal
utlottningspriser.

§ 620 *Elljustävlingar*

620.1 Elljustävlingar är tillåtna.

620.2 Belysningen måste uppfylla följande krav:

620.2.1 Belysningen i backen skall vara så jämnt fördelad som möjligt.

620.2.2 Strålkastarna skall placeras så att ljuset inte ändrar backens
topografi. Ljuset skall ge (visa) de tävlande en exakt bild av
tävlingsområdet och får inte påverka uppskattningen av avstånd
och precision.

620.2.3 Ljuset får inte skugga banan för de tävlande och inte blanda dem.

620.2.4 Juryn ska i förväg ha kontrollerat att belysningen uppfyller
reglerna.

C. *Tävlingen och de tävlande*

§ 621 *Ranking och lottning av startordning*

621.1 Lottning om startnummer sker:

antingen med samtliga till tävlingen i samma klass anmälda
samlade i en grupp

eller genom uppdelning av de anmälda i rankinggrupper.

Ranking kan förekomma när det är möjligt. Vid nationella
mästerskapstävlingar skall offentlig lottning ske. Vid övriga
tävlingar får lottning ske tidigast 3 dagar före tävlingsdagen. Vid
kvällstävlingar måste lottning ske senast på förmiddagen samma
dag.



- 621.2 För ranking gäller följande:
- Anmälda deltagare indelas i
- a) deltagare som går att rangordna efter FIS poänglista.
 - b) deltagare som icke går att rangordna enligt a).
- A. Rangordning
- Grupp 1, inom vilken lottning sker, skall bestå av de 15 högst rankade, därefter startordning enligt poänglistan.
- B. Icke Rangordnade
- Deltagare som icke går att rangordna bildar tävlingens sista grupp. Inom denna grupp sker lottning.
- 621.3 Om till tävlingen på fastställt sätt anmäld deltagare ej blivit inlottad eller inplacerad på rätt plats (orsakat av misstag som tävlande eller tävlandes förening ej kan lastas för) skall tävlingsjuryn lotta eller placera in den tävlande på s.k. B-nummer. Detta innebär att den tävlande kan lottas på vilket startnummer som helst inom grupp 1. Om tävlande erhållit t ex nr 7 benämnes detta startnummer 7 b, varvid 7 b startar efter nr 7 men före nr 8. I sådant fall kommer grupp 1 att bestå av fler än 15 åkare. Vid inplacering rangordnas åkaren enligt sina poäng i poänglistan. När ranking saknas lottas åkaren in på vilket startnummer som helst inom gruppen. Om en arrangör väljer att efter lottning ta emot en anmälan av andra skäl bör åkaren ändå placeras in på ett B-nummer enligt ovanstående principer.
- 621.4 Om tävlingen genomföres i två omgångar skall:
- När ranking förekommit: Startordningen i andra omgången skall vara enligt första omgångens resultat dock med omvänd startordning för de trettio första. Juryn kan dock besluta om att vända de femton första inför andra åket vid mindre goda förhållanden i banan. Om två åkare har samma tid, startar den med lägre startnummer före den med högre startnummer. Om det finns fler på plats nummer 30 inför andra åket skall första startgrupp utökas.
- När ranking inte förekommit: Startordningen i andra omgången skall vara omvänd startordning mot första åkets startordning.
- Undantag 1): Vid distriktstävlingar kan SDF besluta om ranking efter poänglista uppgjord av SDF eller efter annan princip.
- Undantag 2): Vid föreningstävlingar avgör arrangören principerna för ranking.



Undantag 3): Mästerskapstävlingar/finaler kan ha annan ranking.
Se Tillägg till Alpina Tävlingsreglerna

Rekommendation vid ungdomstävlingar i 2 åk är att alla som startat i åk 1 skall få

åka i åk 2. Startordning i åk 2 skall då vara att man åker på sin plats enligt omvänd startordning. Undantag från detta kan göras vid mästerskap och finaler.

§ 622 *Deltagarantalet*

Deltagarantalet vid vissa sanktionerade tävlingar fastställs av SSF inför varje säsong.

§ 623 *Nummerlappar*

Tävlande är skyldiga att bära den nummerlapp och övrig märkning som tävlingsledningen utdelar.

Den aktive skall bära korrekt påsatt nummerlapp eller annan av tävlingsledningen utdelad märkning i samband med tävling/träning/besiktning/. Överdragskläder får bäras utanpå nummerlappen.

Tävlande som bryter tävlingen skall omedelbart ta av sig nummerlappen och övrig av tävlingsledning utdelad märkning och snarast återlämna den till närmaste funktionär eller vid målet. Tävlände är skyldig att ersätta borttappad nummerlapp.

Arrangören är skyldig att se till att det finns reservnummerlappar på start.

§ 624 *Föråkare*

Tävlingsledningen skall ställa kvalificerade föråkare till förfogande. Tävlingsjuryn bestämmer antalet föråkare för respektive åk. Föråkarna startar omedelbart före första startande.

Föråkare har till uppgift att med sin åkning bekräfta att banan och tidtagning är klar för tävlingsbruk. Föråkare rapporterar vid målet till tävlingsledaren och tävlingsjuryn. Föråkarnas tider får icke offentliggöras.

§ 625 *Gul Flagg*

Tävlingsjury kan vid behov besluta om att gul flagg skall placeras ut på ett eller flera ställen vid träning och tävling. Med gul flagg avses platser där tävlingsledningen kan stoppa åkare i



banan om detta krävs. Vid besiktning skall gul flagg vara utsatt väl synliga i snön på de platser där de kommer att finnas under träning och tävling.

Om en åkare vinkas av med gul flagg skall denne omedelbart stanna och sedan

lämna banan enligt instruktioner från funktionär. Åkare som vinkats av har rätt till omåk om juryn anser att det är möjligt ur en organisatorisk synvinkel.

Juryn ska förvissa sig om att åkarens omåk sker före sista åkare på startlistan. Det är åkarens ansvar att vara på start och meddela startomaren detta innan siste åkare har startat annars förfaller rätten till omåk.

§ 626

Utrustning

Endast godkänd utrustning enligt FIS regler tillåtes. Kraven, fransett plombering av störtloppsdräkter och märkning av hjälm, skall efterföljas. Godkända skidhjälmars skall användas i samtliga discipliner vid alla tävlingar för samtliga klasser.

För regler, mått och normer avseende utrustning se vidare i Tillägg till Alpina Tävlingsreglerna inför varje säsong.

§ 627

Slalomkäppar

Typ	Rördiameter	Höjd
Mjuk kortkäpp	25-35 mm	Ca: 65 cm ovanför snön
Träningskäpp	25-28.9 mm	180 cm ovanför snöytan
Tävlingskäpp	27-32 mm	180 cm ovanför snöytan

Vid störtloppsträning och tävling skall tränings- eller tävlingskäpp användas, i alla klasser, max 35 mm

Se Tillägg till Alpina Tävlingsreglerna ang. regler/rekommendationer för de olika klassernas användande av slalomkäppar.



D. Start och tidtagning

§ 630 Startmetod

Startmetoden vid alpina tävlingar skall vara en och en, utom vid parallell.

I slalom kan startmellanrummet variera. Chefen för tidtagningen bestämmer varje enskild start. Närmast föregående åkare behöver ej ha nått målet då nästa tävlande startar.

I storslalom, super G och störtlopp skall tidsmellanrummet mellan de startande vara minimum 30 sekunder.

§ 631 Startposition och startkommando

631.1 Vid tidtagning

Tävlande skall stå med båda fötterna bakom startlinjen (bakom den elektriska "grinden"). Startgrinden måste vara så placerad att det är omöjligt att starta utan att grinden öppnas.

Startande skall finnas på plats minst 1 minut före sin start.

Startande skall svara på upprop av starter eller hans medhjälpare.

Ingen ledare eller deltagare som skulle kunna hjälpa eller störa den tävlande får finnas bakom den tävlande. Däremot får en tränare/ledare finnas inom startområdet. All hjälp utifrån är förbjuden.

Vid starten får den tävlande använda sig av sina stavar, inga andra hjälpmedel är tillåtna. På starterns order skall tävlande placera sina stavar framför startlinjen eller på den plats starten anvisar. Startern skall ej hålla i den startande.

Startern ger startkommando:

För storslalom, super-G och störtlopp: 10 sekunder före starten: "10 sekunder! – 5...4...3...2...1...Gå!" Åkaren måste starta under intervallet 5 sekunder före Gå till 5 sekunder efter Gå.

För slalom: "Färdiga...Gå." Åkaren måste starta inom 10 sek efter kommandot "Gå".

Om möjligt skall en elektrisk hörbar signal återfölja startkommandot.

Tävlande skall ha möjlighet att se startklockan då sådan finnes.



§ 632 *Försenad start*

Åkare som kommer för sent till starten ges möjlighet att starta vid en senare tidpunkt som juryn beslutar om. Finner juryn att den sena ankomsten beror på förhållanden som den tävlande inte råder över, "force majeure", tillåts åkaren att starta så snart denne vill, mellan två ordinarie starttider.

§ 633 *Omstart*

Tävlande kan vid starten eller målet begära omstart om:

- 1a) Banan ändrats genom felaktigt placerad port;
- 1b) Tid ej uppmätts.

Tävlande kan även begära omstart i nedanstående fall, men skall då stanna omgående och göra portdomaren uppmärksam på hindret/felaktigheten och därefter begära omstart antingen vid målet eller vid starten.

- 2a) funktionärer, åskådare eller djur (t ex hundar som befinner sig i banan eller övrigt uppträder så att den tävlande hindras eller störs i sin åkning);
- 2b) skida, stav eller annat hinder i banan som omöjliggör normal skidåkning;
- 2c) port eller portkäpp saknas i banan.

Omstart kan beviljas av tävlingsledaren, starten eller jurymedlem och betraktas som provisorisk tills juryn efter prövning godkänt omstarten.

Tävlande som medgivits omstart skall starta mellan två ordinarie åkare sedan den tävlande i fråga anmält sig för startern och så snart detta är praktiskt möjligt. Av säkerhetsskäl bör dock siste åkare när det är möjligt också vara den som står som siste åkare i startlistan.

Tiden för omåkning skall gälla som sluttid, även om den är sämre än tiden för den ordinarie åkningen.

Om den tävlande diskvalificerats före den händelse som motiverat omstart skall omåkningen icke räknas.

Om juryn finner att tävlande ej haft motiv för begäran av omstart, skall den tävlande diskvalificeras.



I speciella fall kan juryn beordra omåk. Detta omåk skall ske snarast. Dock skall den tävlande ges tillräcklig vilotid. Endast om den tävlande fått stor för- eller nackdel genom något som den tävlande ej själv kan lastas för, skall juryn beordra omåk.

Om omåk sker på grund av att tid ej registrerats i dator men det visar sig att det finns korrekt start- och måltid på klocka så att den kan räknas fram skall den ordinarie åktiden gälla oavsett om den är bättre eller sämre än omåkets tid.

§ 634 *Tidtagning*

634.1 Elektrisk tidtagning

Elektrisk tidtagning är obligatorisk vid distrikts-, regionala samt nationella tävlingar.

Den elektriska tiden tas när en åkare med någon del av sin kropp eller utrustning (lösryckt utrustning räknas inte) passerar mållinjen. För att tiden skall gälla måste åkaren passera mållinjen med båda fötterna.

Vid all tidtagning skall högsta möjliga precision på tidtagningsenheten användas men vid uträkning av åktiden skall resultat trunkeras så att det i den officiella resultatlistan endast redovisas med 1/100-sekunder.

Trådlös tidtagning får vid nationella tävlingar endast användas för kontrolltidtagning.

Vid elektrisk tidtagning får kontrolltidtagning förekomma jämsides, antingen genom ytterligare en komplett eltidanläggning med helt separerade elektriska system och/eller genom manuell tidtagning. Kontrolltidtagning är obligatorisk vid nationella tävlingar.

Särskilt protokoll för kontrolltidtagningen skall föras.

Om den elektriska tidtagningen tillfälligt brytes utan att apparaturen därför är felaktig, skall kontrolltidtagning gälla för de som ej fått elektrisk tid. Till denna tid adderas eller subtraheras medeldifferensen mellan övriga tävlandes elektriska tider och kontrolltider när kontrolltidtagning används (se förklaring av beräkning nedan, § 634.2).

Om både elektrisk kontrolltidtagning och manuell kontrolltidtagning används skall i första hand kontrolltid från den elektriska kontrolltidtagningen användas.



Vid manuell tidtagning användes tidtagningsutrustning visande realtid eller sekunder och hundradels sekunder.

Den manuella tidtagningen skall för att vara tillfredställande ej uppvisa större medeldifferens än 1-2 tiondels sekunder jämfört med den elektriska.

Annan tidtagning än arrangörens får ej förekomma.

- 634.2 När kontrolltidtagning måste användas skall den start- eller måltid som saknas korrigeras genom uträkning av medeldifferensen mellan de elektriska tiderna och kontrolltiderna för de 10 tiderna före den saknade tiden om det finns, annars tar man de tider som tagits efter den saknade tills man har 10 tider (vid färre än 10, samtliga kontrolltider i direkt anslutning till missad eltid). Medeldifferensen för dessa tider adderas och summan delas med 10 (vid färre än 10 dividerat med antal tider) och kontrolltiden korrigeras med den uträknade korrigeringen. Exempel missad starttid:

Summan av differenserna (10 st.) = -0.12071 sek

Korrigerad differens = -0.1207 sek

Kontrolltid start 10:07:51.58(00 - (-0.1207) = 10:07:51.7007

Uträknad starttid 10:07:51.7007

Den tävlandes tid från kontrolltidtagningen används för att räkna ut åktiden tillsammans med start- eller måltid som finns från den elektriska tidtagningen.

- 634.3 Mästerskapstävlingar (USM-, YJSM-, ÅJSM-, SM-, Veteran-SM)
Vid nationella mästerskapstävlingar skall formatet för tidtagning följa det av FIS uppsatta reglementet för genomförande av tävlingar på FIS-nivå (dubbla elektriska tidtagningssystem) men med undantag för manuell tidtagning. Detta är även att rekommendera på övriga nationella tävlingar, men ej ett krav.

§ 635 *Bedömning*

- 635.1 Tävlände har passerat en port felfritt då han med båda skidspetsarna och båda fötterna skurit linjen mellan käpparnas fotpunkter i slalom. Vid storslalom, super G och störtlopp gäller de inre käpparnas fotpunkter. Portarna får passeras från valfritt håll.



Om tävlande förlorar en skida i banan, utan att begå ett fel, som t.ex. att gränsla en port, skall spetsen på den kvarvarande skidan och bågge fötterna skära de återstående portarnas respektive portlinjer.

Korrekt passering av slalomkäppar enl. FIS

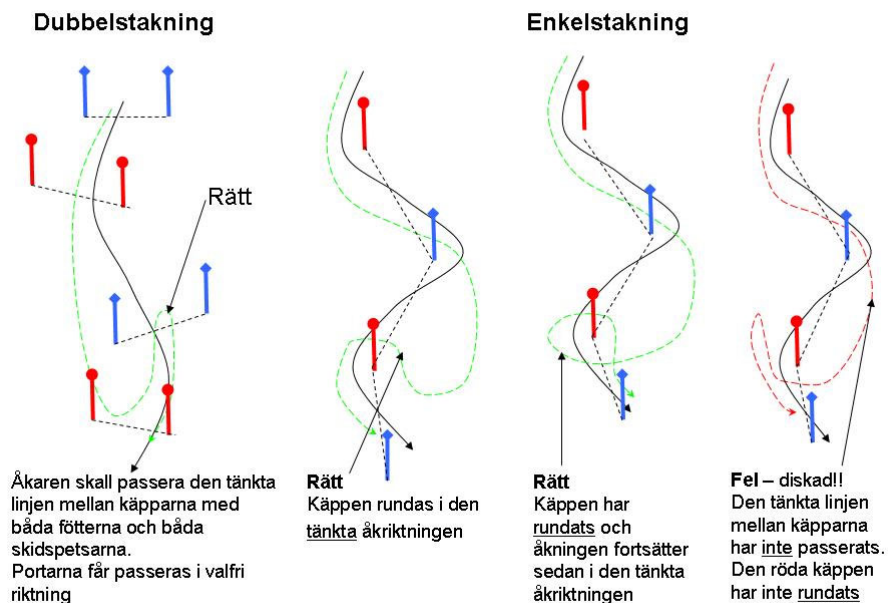

- A) på båda skidor eller
- B) på en skida eller
- C) utan skidor med båda fötterna om tävlande fallit i direkt anslutning till mållinjen.

635.3 Tävlande får inte mottaga någon form av hjälp under loppet.

Tävlandes sluttid erhålles genom summering av tiderna i genomförda åk.

För tävlande som brutit tävling (diskvalificerats) - t ex genom att felaktigt ha passerat ett antal portar- och därefter fortsätter i banan eller delar därav (även målet) bestraffas den tävlandes klubb med böter på 200 kr som ska erläggas till arrangören. Juryn skall offentliggöra sådana beslut direkt vid aktuell tävling.

Anmälan skall vara SSF och berörd förening tillhanda inom 3 vardagar efter händelsen.



635.4 Deltagare som tvingas avbryta sitt åk (t.ex. vid ett fall) får inte fortsätta åkningen. Mer information finns i Tilläggsregler Alpint avseende U 12-åkare och yngre.

Deltagare som tappar en skida utan att begå något fel får fortsätta sitt åk så länge åkaren inte påverkar efterföljande åkare eller har blivit passerad av denne.

§ 636 *Förbindelse på banan*

Mellan start- och målplats samt juryledamöterna skall telefon/radioförbindelse finnas. Om gul flagg används skall funktionär för gul flagg ha telefon/radioförbindelse med tävlingsledningen.

§ 637 *Resultatlistan*

637.1 Det preliminära resultatet efter åk 1 respektive åk 2 skall snarast möjligt anslås på den officiella anslagstavlan.

Listan skall innehålla minst: resultat med tävlandes efternamn, förnamn, förening eller förbund, startnummer, namn på deltagare som brutit tävlingen eller diskvalificerats, datum, klockslag för listans uppsättande och protesttidens utgång.

637.2 Den officiella resultatlistan anslås (utdelas) så snart som möjligt efter protesttidens utgång, dock först sedan juryn fattat beslut om ev. protester. I listan skall det gå att utläsa, förutom tävlingsarrangörens namn, tävlingens namn, tävlingsort, backens namn och tävlingsdatum följande:

- a) resultat med tävlandes startnummer, efter- och förnamn, förening eller förbund och sluttid;
- b) antal inlottade, startande och fullföljande;
- c) antal som ej startat, brutit tävlingen eller diskvalificerats, samt deras startnummer;
- d) banans start- och målplatser höjd över havet samt höjdskillnader (vid fardiscipliner även banans längd i meter), utövad disciplin, antal svängar och portar;
- e) meteorologiska data under tävlingen;
- f) namn på tävlingsledare, banchef, tredje jurymedlem/nationell TD och bansättare



637.3 Om två eller flera tävlande når samma sluttid (slutpoäng) skall de ha samma placering i resultatlistan. Den med högre startnummer rangordnas först. Den officiella resultatlistan bestämmas av samtliga tävlandes sluttider med undantag av tävlande som diskvalificerats.

637.4 Resultatrapportering.

Alla distrikts-, regionala samt nationella tävlingar skall snarast möjligt efter genomförd tävling rapporteras till SSF TA via IdrottOnline .

Endast av Svenska Skidförbundet auktoriserade system för resultatrapportering får användas. Aktuell förteckning publiceras i "Tillägg till tävlingsregler Alpint" inför varje säsong.

§ 638 *Officiell anslagstavla*

638.1 Officiell anslagstavla ska finnas fysiskt i målområdet eller via en elektronisk plattform. Information om var den finns ska stå med i tidsprogrammet för tävlingen.

E. Diskvalifikation

§ 640 *Diskvalifikation*

Beslut om tävlande skall diskvalificeras fattas av tävlingsjuryn.

Tävlande diskvalificeras om han/hon bryter/brutit mot gällande tävlingsregler.

§ 641 *Protest*

641.1. Protest skall inlämnas till tävlingsledning skriftligt och vara åtföljd av ett belopp på 200 kronor. Beloppet återbetalas om protesten bifalls. Om någon har foton eller film som visar händelsen skall det användas för att uppnå största möjliga rättvisa i beslutet.

641.2 Protest mot tävlandes rätt att delta inlämnas till tävlingsledningen före tävlingen om den kompletta startlistan är delgiven, dock senast vid lagledarmötet.

641.3 Protest mot banan eller dess tillstånd inlämnas snarast, dock senast 15 minuter efter avslutad jurybesiktning.

641.4 Annan protest inlämnas snarast, och senast 15 minuter efter det att det preliminära resultat eller diskvalifiseringsprotokoll har anslagits.



- 641.5 Tävlingsjuryn prövar och avgör protest och meddelar snarast möjligt skriftligen sitt utslag över protesten.
- 641.6 Om speakern finns ska diskvalifikationer meddelas snarast möjligt efter varje åk, varefter de anslås på den officiella anslagstavlan. Information om tidpunkt för anslående och protesttidens utgång skall ges antingen via speaker eller skriftligt på diskvalifikationen.

§ 642 *Överklagande*

- 642.1 Överklagande av tävlingsjuryns beslut kan göras inom 14 dagar efter det att klaganden erhållit del av beslutet.
- 642.2 Överklagan göres
- 642.2.1 hos SDF - om endast tävlande tillhörande samma distrikt deltagit;
- 642.2.2 SSF - i övriga fall.
- 642.2.3 Överklagan skall ske skriftligt.
- 642.3 Distriktets beslut kan inom 30 dagar efter det att klagande erhållit del av beslutet överklagas hos SSF.
- 642.4 SSF är högsta beslutande myndighet rörande tillämpningen av förbundets tävlingsregler.
Skidförbundets beslut kan ej överklagas.

§ 650 *Litteratur*

Följande och aktuell litteratur skall finnas tillgänglig hos arrangör:

- SSF:s tävlingsregler
- Tillägg till Alpina Tävlingsreglerna
- FIS' tävlingsregler (gäller internationella tävlingar)
- FIS' Precisions and Instructions for the season
- FIS' Rules of the Alpine FIS Points

Litteraturen kan beställas hos SSF eller hämtas på SSF:s hemsida, www.skidor.com.



SEKTION III – SPECIALBESTÄMMELSER – BILAGOR

- Bilaga 1 Utdelningsprinciper för mästerskapstecken
- Bilaga 2 Blankett för övergång till annan förening
- Bilaga 3 Checklista för fallhöjd, antal portar och antal svängar
- Bilaga 4 Rekommendationer för alpina skidtävlingar i sträng kyla



UTDELNINGSPRINCIPER FÖR MÄSTERSKAPSTECKEN

SVENSKA MÄSTERSKAPSTÄVLINGAR

SM-tävlingar – SENIORER

Alpint	Back- hoppn.	Free- skiing	Puckel- pist	Längd- åkning	Nord. Komb.	Rull- skidor	Ski- cross	Snow- board	Speed- ski	Tele- mark
D 17- H 17-	Ingen ålders- gräns	D 16- H 16-	D 16- H 16-	D 21- H 21-	Ingen ålders- gräns	D 21- H 21-	D 17- H 17-	D 16- H 16-	D 17- H 17-	D 16- H 16-

Individuell segrare: RF:s mästerskapstecken i guld.

Lagsegrare (samt stafett): RF:s mästerskapstecken i guld till föreningen samt RF:s miniatyrtecken till lagmedlemmarna.

2:a pristagare individuellt: SSF:s mästerskapsplakett i silver.

2:a lagpristagare (samt stafett): SSF:s mästerskapsplakett i silver till föreningen samt SSF:s miniatyrplakett till lagmedlemmarna.

3:e pristagare individuellt: SSF:s mästerskapsplakett i brons.

3:e lagpristagare (samt stafett): SSF:s mästerskapsplakett i brons till föreningen samt SSF:s miniatyrplakett till lagmedlemmarna.

JSM-tävlingar – JUNIORER

Alpint	Back- hoppn.	Free- skiing	Puckel- pist	Längd- åkning	Nord. Komb.	Rull- skidor	Ski- cross	Snow- board	Speed- ski	Tele- mark
				Ind.		Ind.				
D 17-18 H 17- 18 D 19-21 H 19- 21	D/H - 20	D 16-18 H 16- 18	D 16-20 H 16- 20	D 17-18 H 17- 18 D 19-20 H 19- 20 Stafett	D/H - 20	D 17-18 H 17-18 D 19-20 H 19-20 D 17-20* H 17-20*	D 17-21 H 17-21	D 16- 18 H 16- 18	D 17-21 H 17- 21	



Alpint	Back- hoppn.	Free- skiing	Puckel- pist	Längd- åkning	Nord. Komb.	Rull- skidor	Ski- cross	Snow- board	Speed- ski	Tele- mark
				D 17-20 H 17- 20		D 17-20 H 17-20				

* = Vid lågt deltagarantal kan SSF besluta om sammanslagen klass.

Individuell segrare: RF:s mästerskapstecken i guld.

Lagsegrare (samt stafett): RF:s mästerskapstecken i guld till föreningen samt RF:s miniatyrtecken till lagmedlemmarna.

2:a pristagare individuellt: SSF:s mästerskapsplakett i silver.

2:a lagpristagare (samt stafett): SSF:s mästerskapsplakett i silver till föreningen samt SSF:s miniatyrplakett till lagmedlemmarna.

3:e pristagare individuellt: SSF:s mästerskapsplakett i brons.

3:e lagpristagare (samt stafett): SSF:s mästerskapsplakett i brons till föreningen samt SSF:s miniatyrplakett till lagmedlemmarna.

USM-tävlingar – UNGDOM

Alpint	Back- hoppn.	Free- skiing	Puckel- pist	Längd- åkning	Nord. Komb.	Rull- skidor	Ski- cross	Snow- board	Speed- ski	Tele- mark
				Ind.		Ind.				
D 15	D/H - 16	D 13-15	D 13-15	D 15	D/H - 16	D 15	D 15-16	D 13-15	D 15-16	
H 15		H 13- 15	H 13- 15	H 15	Stor backe	H 15	H 15- 16	H 13- 15	H 15- 16	
D 16	Stor backe			D 16	Liten backe	D 16				
H 16	Liten backe			H 16		H 16				
				Stafett		Stafett				
				D 15-16		D 15-16				
				H 15- 16		H 15- 16				

Individuell segrare: SSF:s mästerskapsplakett i guld.

Lagsegrare (samt stafett): SSF:s mästerskapsplakett i guld till föreningen samt SSF:s miniatyrplakett till lagmedlemmarna.



2:a pristagare individuellt: SSF:s mästerskapsplakett i silver.

2:a lagpristagare (samt stafett): SSF:s mästerskapsplakett i silver till föreningen samt SSF:s miniatyrplakett till lagmedlemmarna.

3:e pristagare individuellt: SSF:s mästerskapsplakett i brons.

3:e lagpristagare (samt stafett): SSF:s mästerskapsplakett i brons till föreningen samt SSF:s miniatyrplakett till lagmedlemmarna.

SM-tävlingar – MASTER

Alpint*	Backhoppn.	Free-skiing	Puckelpist	Längd-åkn.*	Nord. Komb.	Rullskidor*	Ski-cross*	Snowboard	Speed-ski	Tele-mark
D 30-	D/H 30-	D 30-	D 30-	D 30-	D/H 30-	D 30-	D 30-	D 30-	D 30-	D 30-
H 30-		H 30-	H 30-	H 30-		H 30-	H 30-	H 30-	H 30-	
D 35-				D 35-		D 35-				
H 35-				H 35-		H 35-				
D 40-				D 40-		D 40-				
H 40-				H 40-		H 40-				
D 45-				D 45-		D 45-				
H 45-				H 45-		H 45-				
D 50-				D 50-		D 50-				
H 50-				H 50-		H 50-				
D 55-				D 55-		D 55-				
H 55-				H 55-		H 55-				
D 60-				D 60-		D 60-				
H 60-				H 60-		H 60-				
D 65-				D 65-		D 65-				
H 65-				H 65-		H 65-				
D 70-				D 70-		D 70-				
H 70-				H 70-		H 70-				
D 75-				D 75-		D 75-				



Alpint*	Back- hoppn.	Free- skiing	Puckel- pist	Längd- åkn.*	Nord. Komb.	Rull- skidor*	Ski- cross*	Snow- board	Speed- ski	Tele- mark
H 75- D 80- H 80-				H 75- D 80- H 80- D 85- H 85- D 90- H 90-		H 75- D 80- H 80-				

* = Vid lågt deltagarantal kan SSF besluta om sammanslagen klass.

Individuell segrare: SSF:s mästerskapsplakett i guld.

Lagsegare (samt stafett): SSF:s mästerskapsplakett i guld till föreningen samt SSF:s miniatyrplakett till lagmedlemmarna.

2:a pristagare individuellt: SSF:s mästerskapsplakett i silver.

2:a lagpristagare (samt stafett): SSF:s mästerskapsplakett i silver till föreningen samt SSF:s miniatyrplakett till lagmedlemmarna.

3:e pristagare individuellt: SSF:s mästerskapsplakett i brons.

3:e lagpristagare (samt stafett): SSF:s mästerskapsplakett i brons till föreningen samt SSF:s miniatyrplakett till lagmedlemmarna.

DISTRIKTSMÄSTERSKAPSTÄVLINGAR

DM-tävlingar – SENIORER

Alpint	Back- hoppn.	Free- skiing	Puckel- pist	Längd- åkning	Nord. Komb.	Rull- skidor	Ski- cross	Snow- board	Speed- ski	Tele- mark
D 17- H 17-	Ingen ålders- gräns	D 16- H 16-	D 16- H 16-	D 21- H 21-	Ingen ålders- gräns	D 21- H 21-	D 17- H 17-	D 16- H 16-	D 17- H 17-	D 16- H 16-

Individuell segrare: RF:s mästerskapstecken i guld.

Lagsegare (samt stafett): RF:s mästerskapstecken i guld till föreningen samt RF:s miniatyrtecken till lagmedlemmarna.



2:a pristagare individuellt: SSF:s mästerskapsplakett i silver.

2:a lagpristagare (samt stafett): SSF:s mästerskapsplakett i silver till föreningen samt SSF:s miniatyrplakett till lagmedlemmarna.

3:e pristagare individuellt: SSF:s mästerskapsplakett i brons.

3:e lagpristagare (samt stafett): SSF:s mästerskapsplakett i brons till föreningen samt SSF:s miniatyrplakett till lagmedlemmarna.

JDM-tävlingar – JUNIORER

Alpint	Backhoppn.	Free-skiing	Puckelpist	Längdåkning	Nord. Komb.	Rullskidor	Ski-cross	Snowboard	Speedski	Tele-mark	
D 17-18	D/H - 20	D 16-18	D 16-20 H 16-20	Ind.	D/H - 20	Ind.	D 17-21 H 17-21	D 16-18 H 16-18	D 17-21 H 17-21		
H 17-18		H 16-18		D 17-18 H 17-18		D 19-20					D 17-18 H 17-18
D 19-21				D 19-20		H 19-20					D 19-20
H 19-21						Stafett					D 17-20*
						D 17-20 H 17-20					H 17-20*
					Stafett						
						D 17-20 H 17-20					

* = Vid lågt deltagarantal kan SDF besluta om sammanslagen klass.

Individuell segrare: RF:s mästerskapstecken i guld.

Lagsegrare (samt stafett): RF:s mästerskapstecken i guld till föreningen samt RF:s miniatyrtecken till lagmedlemmarna.

2:a pristagare individuellt: SSF:s mästerskapsplakett i silver.

2:a lagpristagare (samt stafett): SSF:s mästerskapsplakett i silver till föreningen samt SSF:s miniatyrplakett till lagmedlemmarna.

3:e pristagare individuellt: SSF:s mästerskapsplakett i brons.

3:e lagpristagare (samt stafett): SSF:s mästerskapsplakett i brons till föreningen samt SSF:s miniatyrplakett till lagmedlemmarna.



UDM-tävlingar – UNGDOM

Alpint	Back- hoppn.	Free- skiing	Puckel- pist	Längd- åkning	Nord. Komb.	Rull- skidor	Ski- cross	Snow- board	Speed- ski	Tele- mark
				Ind.		Ind.				
D 11-12	D/H - 16	D 13-15	D 13-15	D 11	D/H - 16	D 11	D 11-12	D 13-15	D 11-12	
H 11- 12	Stor backe	H 13- 15	H 13-15	H 11	Stor backe	H 11	H 11- 12	H 13- 15	H 11- 12	
D 13-14	Liten backe			D 12	Liten backe	D 12	D 13-14		D 13-14	
H 13- 14				H 12		H 12	H 13- 14		H 13- 14	
D 15-16				D 13		D 13	D 15-16		D 15-16	
H 15- 16				H 13		H 13				
				D 14		D 14	H 15- 16		H 15- 16	
				H 14		H 14				
				D 15		D 15				
				H 15		H 15				
				D 16		D 16				
				H 16		H 16				
				Stafett		Stafett				
				D 11-12		D 11-12				
				H 11- 12		H 11- 12				
				D 13-14		D 13-14				
				H 13- 14		H 13- 14				
				D 15-16		D 15-16				
				H 15- 16		H 15- 16				

Individuell segrare: SSF:s mästerskapsplakett i guld.

Lagsegrare (samt stafett): SSF:s mästerskapsplakett i guld till föreningen samt SSF:s miniatyrplakett till lagmedlemmarna.



2:a pristagare individuellt: SSF:s mästerskapsplakett i silver.

2:a lagpristagare (samt stafett): SSF:s mästerskapsplakett i silver till samt SSF:s miniatyrplakett till lagmedlemmarna.

3:e pristagare individuellt: SSF:s mästerskapsplakett i brons.

3:e lagpristagare (samt stafett): SSF:s mästerskapsplakett i brons till föreningen samt SSF:s miniatyrplakett till lagmedlemmarna.

DM-tävlingar – MASTER

Alpint*	Backhoppn.	Free-skiing	Puckelpist	Längd-åkn.*	Nord. Komb.	Rullskidor*	Ski-cross*	Snowboard	Speed-ski	Tele-mark
D 30-	D/H 30-	D 30-	D 30-	D 30-	D/H 30-	D 30-	D 30-	D 30-	D 30-	D 30-
H 30-		H 30-	H 30-	H 30-		H 30-	H 30-	H 30-	H 30-	H 30-
D 35-				D 35-		D 35-				
H 35-				H 35-		H 35-				
D 40-				D 40-		D 40-				
H 40-				H 40-		H 40-				
D 45-				D 45-		D 45-				
H 45-				H 45-		H 45-				
D 50-				D 50-		D 50-				
H 50-				H 50-		H 50-				
D 55-				D 55-		D 55-				
H 55-				H 55-		H 55-				
D 60-				D 60-		D 60-				
H 60-				H 60-		H 60-				
D 65-				D 65-		D 65-				
H 65-				H 65-		H 65-				
D 70-				D 70-		D 70-				
H 70-				H 70-		H 70-				
D 75-				D 75-		D 75-				



Alpint*	Back- hoppn.	Free- skiing	Puckel- pist	Längd- åkn.*	Nord. Komb.	Rull- skidor*	Ski- cross*	Snow- board	Speed- ski	Tele- mark
H 75- D 80- H 80-				H 75- D 80- H 80-		H 75- D 80- H 80-				

Individuell segrare: SSF:s mästerskapsplakett i guld.

Lagsegrare (samt stafett): SSF:s mästerskapsplakett i guld till föreningen samt SSF:s miniatyrplakett till lagmedlemmarna.

2:a pristagare individuellt: SSF:s mästerskapsplakett i silver.

2:a lagpristagare (samt stafett): SSF:s mästerskapsplakett i silver till föreningen samt SSF:s miniatyrplakett till lagmedlemmarna.

3:e pristagare individuellt: SSF:s mästerskapsplakett i brons.

3:e lagpristagare (samt stafett): SSF:s mästerskapsplakett i brons till föreningen samt SSF:s miniatyrplakett till lagmedlemmarna.



FORDRINGAR FÖR UTDELANDE AV RF:s MÄSTERSKAPSTECKEN ELLER SSF:s MÄSTERSKAPSPLAKETT

- 1. REGLER FÖR UTDELANDE**
 - 1.1. RF:s och SSF:s mästerskapstecken får utdelas endast i tävling, där minst två tävlande eller, när det gäller lagmästerskap, minst två lag startat.
 - 1.2. Mästerskapstecken respektive plaketter i samma valör utdelas till samtliga med samma placeringssiffra i individuell tävling.
 - 1.3. Mästerskapstecken i samma valör utdelas till samtliga "förstalag" i respektive tävling och klass.
 - 1.4. Mästerskapstecken i samma valör i miniatyr, då sådant finnes, utdelas till samtliga lagmedlemmar (samtliga "tredjemän").
- 2. REKVISITION**
 - 2.1. Svenska Mästerskapstävlingar (SM, JSM, USM, RM)**
 - 2.1.1. RF:s mästerskapstecken (SM, JSM)

SSF beställer hos AB Sporrang erforderliga mästerskapstecken minst 1 månad före tävling. Kopia av beställningen tillställs arrangören. Tecknen tillställs arrangören minst 1 vecka före tävling. Tecknen, som utsänds mot postförskott, betalas av arrangören.
 - 2.1.2. SSF:s mästerskapstecken och -plaketter

Erforderliga mästerskapstecken och -plaketter sändes utan rekvisition från SSF till arrangören minst 2 veckor före tävling. Tecknen/plaketterna, som utsänds mot postförskott, betalas av arrangören.
 - 2.2. Distriktsmästerskapstävlingar (DM, JDM, UDM)**
 - 2.2.1. RF:s mästerskapstecken

SDF beställer hos AB Sporrang erforderliga mästerskapstecken för alla inom distriktet förekommande DM- och JDM-tävlingar minst 1 månad före tävling. Tecknen sändes mot postförskott till adressat som anges av respektive SDF.
 - 2.2.2. SSF:s mästerskapstecken och -plaketter

SDF beställer hos SSF erforderliga mästerskapstecken och plaketter för alla tävlingar på en gång och minst 1 månad före första tävlingen. Tecknen/plaketterna sändes mot postförskott till adressat som anges av respektive SDF.
 - 2.2.3. Kostnaderna för mästerskapstecken och -plaketter bestrides enligt respektive SDF:s bestämmande.



**SVENSKA
SKIDFÖRBUNDET**®
SWEDISH SKI ASSOCIATION



REKOMMENDATIONER FÖR ALPINA SKIDTÄVLINGAR I STRÄNG KYLA

Då sträng kyla är att befara, ska arrangör av tävling:

I ortspressen, i radio eller på annat sätt, underrätta de anmälda och i alla händelser de anmäldas föreningar att tävlingen kan komma att inställas. Samtidigt härmed skall uppgift lämnas vart anmälda och förening har att vända sig för att få slutligt besked.

Under beaktande av temperatur, vindstyrka, tävlingsdisciplin och övriga omständigheter, har tävlingsjuryn att fatta slutligt beslut om tävlingen skall genomföras eller ej.

Följande tabell anger de gränser som rekommenderas:

Vindhastighet i meter per sekund	Temperatur	0°	-5°	-10°	-15°	-18°	-20°	-22°	-25°
Lugnt					1	2	3	4	
Svag vind 1.5-3.5									
Måttlig vind 3.5-8.0									
Frisk vind 8.0-14.0									
Hård vind 14.0-21.0									
Halv storm 21.0-25.0									

1. avser störtlopp
2. " super G
3. " storslalom
4. " slalom

För alpin kombination gäller rekommendation för respektive disciplin som ingår i tävlingen.